

Snappy

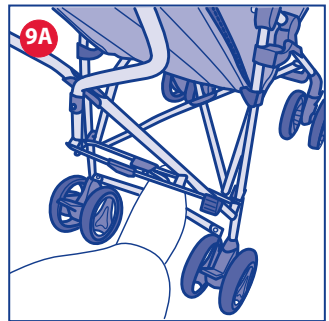

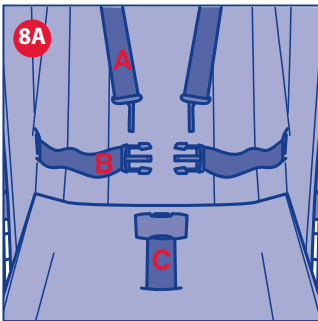

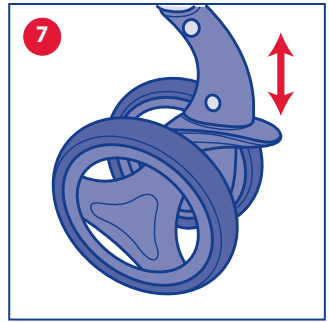

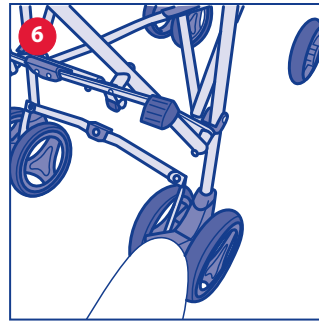
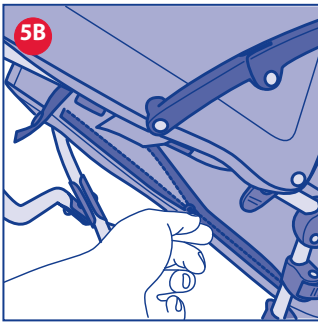
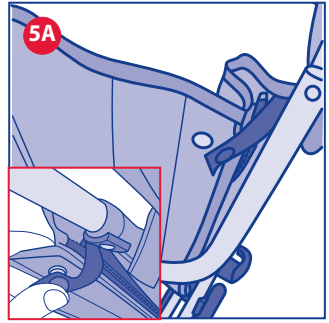
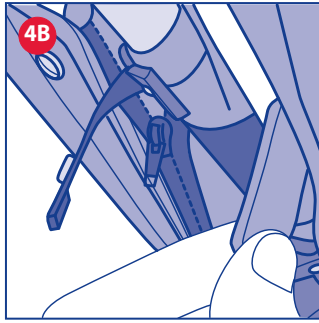
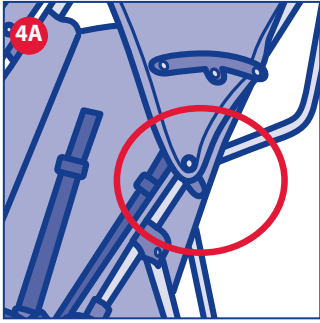
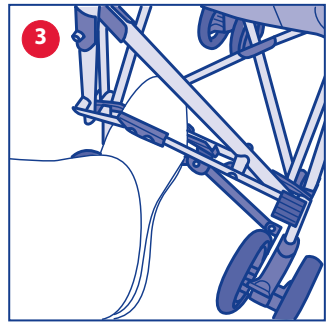
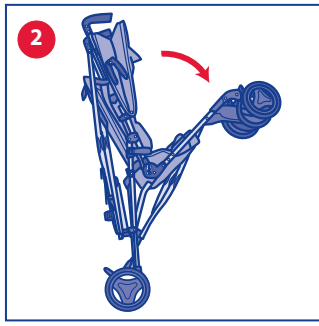
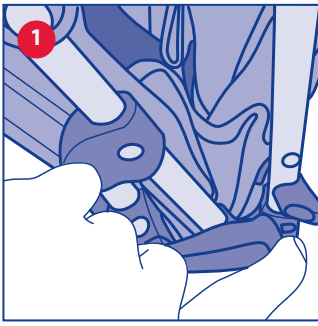
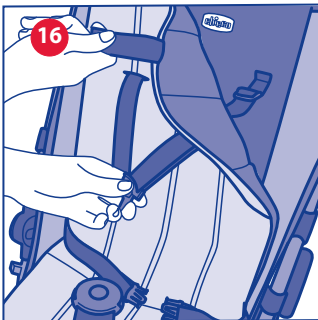
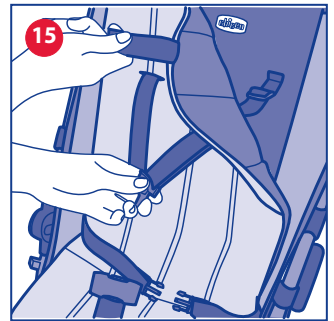
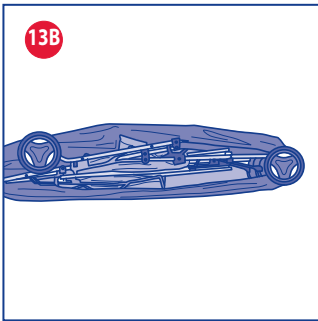
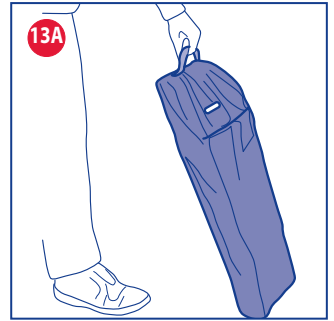
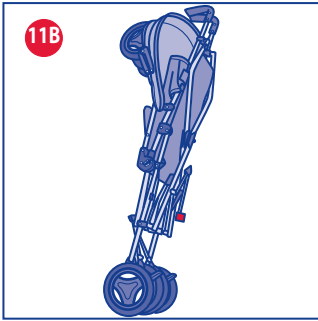
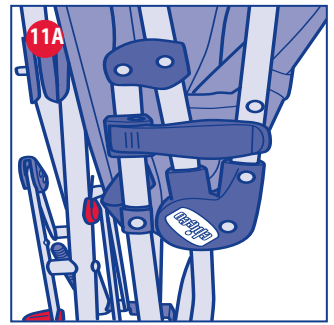
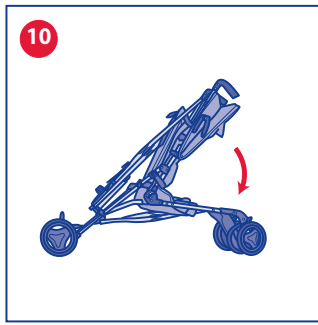
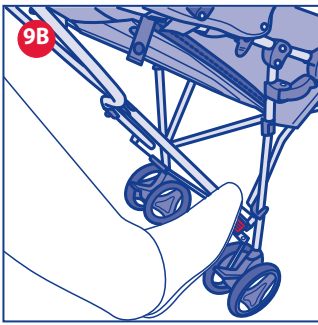
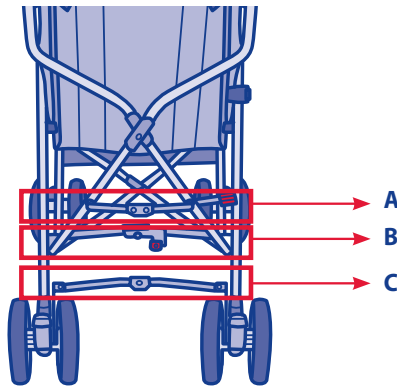

Componenti:

IT

- A:** Sistema di sicurezza 2
B: Sistema di sicurezza 1
C: Freni unificati

Composants:

FR

- A:** Systèmes de sécurité 2
B: Systèmes de sécurité 1
C: Freins unifiés

Bestandteile:

DE

- A:** Sicherheitssystem 2
B: Sicherheitssystem 1
C: Unifizierte Bremsen

Components:

EN

- A:** Safety system 2
B: Safety system 1
C: Linked brakes

Componentes:

ES

- A:** Sistema de seguridad 2
B: Sistema de seguridad 1
C: Frenos unificados

Componentes:

PT

- A:** Sistema de segurança 2
B: Sistema de segurança 1
C: Travões unificados

Onderdelen:

NL

- A:** Veiligheidssysteem 2
B: Veiligheidssysteem 1
C: Gekoppelde remmen

Komponenter:

SV

- A:** Säkerhetssystem 2
B: Säkerhetssystem 1
C: Dubbla bromsar

Součásti:

CZ

- A:** Bezpečnostní systém 2
B: Bezpečnostní systém 1
C: Spojené brzdy

Elementy składowe:

PL

- A:** System zabezpieczający 2
B: System zabezpieczający 1
C: Hamulce połączone

Εξαρτήματα:

EL

- A:** Σύστημα ασφαλείας 2
B: Σύστημα ασφαλείας 1
C: Ενοποιημένα φρένα

Bileşenler:

TR

- A:** Güvenlik sistemi 2
B: Güvenlik sistemi 1
C: Birleştirilmiş frenler

Компоненты:

RU

- A:** Система безопасности 2
B: Система безопасности 1
C: Стандартные тормоза

КОМПОНЕНТИ:

BG

- A:** Система за сигурност 2
B: Система за сигурност 1
C: Независими спирачки

Компоненти:

UK

- A:** Запобіжний пристрій 2
B: Запобіжний пристрій 1
C: Поєднані гальма

Componentes:

BR

- A:** Sistema de segurança 2
B: Sistema de segurança 1
C: Freios unificados

أجزاء العربة:

- A.** نظام الأمان 2
B. نظام الأمان 1
C. مكابح موحدة

AR

IT ISTRUZIONI D'USO

AVVISO IMPORTANTE

IMPORTANTE: TENERE QUESTE ISTRUZIONI PER RIFERIMENTI FUTURI.

ATTENZIONE: PRIMA DELL'USO RIMUOVERE ED ELIMINARE EVENTUALI SACCHETTI DI PLASTICA E TUTTI GLI ELEMENTI FACENTI PARTE DELLA CONFEZIONE DEL PRODOTTO O COMUNQUE TENERLI LONTANI DALLA PORTATA DEI BAMBINI.

AVVERTENZE

- **ATTENZIONE:** Non lasciare mai il tuo bambino incustodito.
- **ATTENZIONE:** Prima dell'uso assicurarsi che tutti i meccanismi di bloccaggio siano correttamente innestati. In particolare assicurarsi che il passeggino sia bloccato in posizione aperta, verificando che la crociera posteriore sia effettivamente vincolata.
- **ATTENZIONE:** Per evitare lesioni durante le operazioni di apertura e chiusura del prodotto, assicurarsi che il bambino sia a debita distanza.
- **ATTENZIONE:** Non lasciate giocare il vostro bambino con questo prodotto.
- **ATTENZIONE:** Questa seduta non è adatta a bambini di età inferiore ai 6 mesi.
- **ATTENZIONE:** Utilizzare sempre i sistemi di ritenuta. L'uso di spartigambe e cinture di sicurezza è indispensabile per garantire la sicurezza del bambino. Utilizzare sempre le cinture di sicurezza contemporaneamente allo spartigambe.

- **ATTENZIONE:** Questo prodotto non è adatto per correre o pattinare.
- L'uso del passeggino è consentito a bambini di età compresa tra 6 e 36 mesi, sino ad un massimo di 15 kg di peso.
- Il dispositivo di frenatura deve essere sempre inserito quando si posiziona e rimuove il bambino.
- Ogni peso attaccato ai manici e/o sullo schienale e/o sui lati del passeggino potrebbe compromettere la stabilità del passeggino.
- Non trasportare più di un bambino alla volta.
- Non applicare al passeggino accessori, parti di ricambio o componenti non fornite o approvate dal costruttore.
- Non usare il prodotto se alcune parti sono rotte, strappate o mancanti.
- Verificare prima dell'assemblaggio che il prodotto e tutti i suoi componenti non presentino eventuali danneggiamenti dovuti al trasporto, in tal caso il prodotto non deve essere utilizzato e dovrà essere tenuto lontano dalla portata dei bambini.
- Il prodotto deve essere assemblato esclusivamente da un adulto.
- Questo prodotto deve essere utilizzato esclusivamente da un adulto.
- Assicurarsi che gli utilizzatori del passeggino siano a conoscenza dell'esatto funzionamento dello stesso.
- Non effettuare le operazioni di chiusura e apertura del passeggino con il bambino a bordo.
- Nelle operazioni di regolazione assicurarsi che le parti mobili del pas-

seggino non vengano a contatto con il corpo del bambino.

- Non usare il passeggino sulle scale o sulle scale mobili: si potrebbe perdere improvvisamente il controllo.
- Prestare attenzione quando si sale e scende un gradino o il marciapiede.
- Per evitare rischi di strangolamento, non dare al bambino e non riporre vicino al bambino oggetti muniti di corde.
- Se lasciate il passeggino esposto al sole per molto tempo, aspettate che si raffreddi prima di mettervi il bambino. L'esposizione prolungata al sole può causare cambiamenti di colore nei materiali e tessuti.
- Non lasciate che altri bambini giochino incustoditi nelle vicinanze del passeggino o si arrampichino su di esso.
- Evitare il contatto del passeggino con acqua salina per prevenire la formazione di ruggine.
- Non utilizzare il passeggino in spiaggia.
- Quando non in uso, il passeggino va tenuto lontano dalla portata dei bambini.

CONSIGLI PER LA PULIZIA E LA MANUTENZIONE

Questo prodotto necessita di manutenzione periodica. Le operazioni di pulizia e manutenzione devono essere effettuate solo da un adulto.

PULIZIA

Il passeggino non è sfoderabile. Pulire le parti in tessuto mediante una spugna umida e del sapone neutro facendo riferimento all'etichetta di composizione del prodotto. Di seguito sono riportati i simboli di lavaggio ed i relativi significati:



Lavare a mano in acqua fredda



Non candeggiare



Non asciugare meccanicamente



Non stirare



Non lavare a secco

Pulire le parti in plastica periodicamente con un panno umido. Asciugare le parti in metallo, dopo un eventuale contatto con acqua, al fine di evitare il formarsi di ruggine.

MANUTENZIONE

Lubrificare le parti mobili, in caso di necessità, con olio secco al silicone. Controllare periodicamente lo stato di usura delle ruote e tenerle pulite da polvere e sabbia. Assicurarsi che tutte le parti in plastica che scorrono sui tubi in metallo siano pulite da polvere, sporco e sabbia, al fine di evitare attriti che possono compromettere il corretto funzionamento del passeggino. Tenere il passeggino in un posto asciutto.

APERTURA

1. Sganciare il fermo di chiusura (Fig. 1)
2. Aprire il passeggino (Fig. 2)
3. Spingere la barra B (vedi "componenti") con il piede verso il basso, come indicato in Fig. 3, fino a sentire il "clack" di avvenuto aggancio.
4. Per fissare la capotta agganciare le clip di plastica in corrispondenza degli specifici perni come mostrato in (Fig. 4A); quindi ruotarla in avanti e fissare il velcro posto sugli angoli posteriori (Fig. 4B).

ATTENZIONE: L'operazione di fissaggio della capotta deve avvenire su entrambi i lati del passeggino. Verificare il corretto bloccaggio della stessa.

REGOLAZIONE SCHIENALE

5. Lo schienale può essere regolato in 2 posizioni. Dopo aver sganciato i bottoni, posti sullo schienale (Fig. 5 A), aprire le cerniere sui lati dello schienale (Fig. 5 B). Attenzione, con il peso del bambino l'operazione può risultare più difficoltosa. Si consiglia di regolare lo schienale senza il bambino a bordo.

FRENI

Le ruote posteriori sono dotate di freni gemellati che permettono di operare contemporaneamente su entrambe le ruote posteriori agendo su un solo pedale.

6. Per frenare il passeggino, premere verso il basso la leva posta sulla ruota posteriore, come mostrato in (Fig. 6).

ATTENZIONE: Dopo aver azionato la leva del freno assicurarsi che i freni siano correttamente innestati su entrambi i gruppi ruota posteriori.

ATTENZIONE: Utilizzare sempre il freno quando si sosta. Non lasciare mai il bambino incustodito.

ATTENZIONE: Non lasciare mai il passeggino su un piano inclinato con dentro il bambino, anche se con i freni azionati.

ATTENZIONE: I freni non garantiscono frenate ottimali su pendenze molto ripide.

7. Per sbloccare il sistema frenante, spingere verso l'alto la

leva posta sulla ruota posteriore.

RUOTE PIROETTANTI ANTERIORI

Le ruote anteriori del passeggino sono piroettanti.

7. Per rendere le ruote piroettanti abbassare la leva posta tra le due ruote (Fig. 7). Usare le ruote libere su superfici lisce. Per bloccare le ruote riportare la leva in posizione alta.

Attenzione, le ruote piroettanti garantiscono una migliore manovrabilità del passeggino; su terreni sconnessi è consigliabile utilizzare le ruote bloccate per garantire una scorrevolezza adeguata (ghiaia, strada in terra battuta, ecc.)

Attenzione, entrambe le ruote devono essere sempre contemporaneamente bloccate o sbloccate.

CINTURE DI SICUREZZA

8. Tutti i passeggini sono dotati di cinture a 5 punti.

Per allacciare le cinture di sicurezza (Fig. 8A), dopo aver adagiato il bambino nel passeggino, far prima passare le due forchette (B) nell'asola degli spallacci (A) e poi inserirle nella fibbia (C); regolare l'altezza degli spallacci così da farli aderire alle spalle del bambino. Assicurarsi che le cinture siano sempre allacciate correttamente (Fig. 8B). Per sganciare la cintura girovita, premere e tirare le forchette laterali.

Allacciare sempre le cinture di sicurezza, utilizzando sempre lo spartigambe. Assicurarsi che le cinture siano sempre allacciate correttamente.

ATTENZIONE: Per garantire la sicurezza del vostro bambino è indispensabile utilizzare sempre le cinture di sicurezza.

CHIUSURA

ATTENZIONE: Effettuare questa operazione assicurandosi che il bambino ed eventuali altri bambini siano a debita distanza. Prestare attenzione che in queste fasi le parti mobili del passeggino non vengano a contatto con il corpo del bambino.

9. Per chiudere il passeggino, dopo aver riportato il parasole indietro, sganciare il sistema di sicurezza 1 (vedi "componenti"), tirandolo verso di sé e contemporaneamente verso l'alto, in modo da sbloccare completamente la sicurezza (Fig. 9 A).

ATTENZIONE: Il passeggino è dotato di seconda sicurezza per impedire chiusure accidentali. Non cercare di chiudere il passeggino senza aver sbloccato il sistema di Sicurezza 2 (vedi "Componenti").

Per sbloccare la seconda sicurezza, premere il pedale rosso illustrato in Fig. 9 B.

10. Spingere in avanti le impugnature piegando il passeggino fino a completa chiusura (Fig. 10).

11. A chiusura ultimata, il gancio posto sulla fiancata blocca automaticamente il passeggino in posizione chiusa (Fig. 11 A), evitando che si riapra involontariamente. E' possibile bloccare le ruote posteriori utilizzando il freno di stazionamento in modo da poter appoggiare comodamente il passeggino ad una superficie verticale e farlo stare in piedi da solo (Fig. 11 B).

ACCESSORI:

ATTENZIONE: Gli accessori descritti qui di seguito possono non essere presenti su alcune versioni del prodotto. Leggere attentamente le istruzioni relative agli accessori presenti nella configurazione da Voi acquistata.

MANTELLINA PARAPIOGGIA

12. Il passeggino è accessorizzato con una pratica e leggera mantellina parapiooggia. Aprire la mantellina e applicarla sul parasole coprendo tutto il passeggino. Fissare la mantellina ai tubi anteriori e laterali del passeggino con l'apposito velcro (Fig. 12).

ATTENZIONE: Prestare particolare attenzione nell'utilizzo della mantellina parapiooggia.

ATTENZIONE: La mantellina parapiooggia non può essere utilizzata sul passeggino sprovvisto di parasole, poiché può provocare il soffocamento del bambino.

ATTENZIONE: Quando la mantellina parapiooggia è montata sul passeggino, non lasciare mai lo stesso esposto al sole con dentro il bambino per evitare il rischio di surriscaldamento.

BORSA

13. Il passeggino include una pratica borsa per il trasporto (Fig. 13 A); aprire la borsa e inserire il passeggino come indicato in figura 13 B.

CINGHIA DI TRASPORTO

14. Il passeggino è dotato di cinghia di trasporto per poterlo trasportare facilmente quando non in uso (Fig. 14).

FISSAGGIO MATERASSINO

Fissare il materassino alla seduta del passeggino utilizzando la patella posta sul retro, come mostrato in Fig. 15 (nell'utilizzo double face risvoltare la patella prima del fissaggio). Far passare attraverso le asole la cintura spartigambe e gli spallacci, come mostrato in Fig. 16. Fissare il materassino allo schienale del passeggino mediante il velcro posti sulla parte superiore del materassino

ATTENZIONE: usare il materassino solo se correttamente fissato alla struttura e con le cinture allacciate

GARANZIA

Il prodotto è garantito contro ogni difetto di conformità in normali condizioni di utilizzo secondo quanto previsto dalle istruzioni d'uso. La garanzia non sarà applicata, dunque, in caso di danni derivanti da un uso improprio, usura o eventi accidentali. Per la durata della garanzia sui difetti di conformità si rinvia alle specifiche previsioni delle normative nazionali applicabili nel paese d'acquisto, dove previste.



INSTRUCTIONS FOR USE

IMPORTANT WARNING

IMPORTANT: KEEP THESE INSTRUCTIONS FOR FUTURE REFERENCE.

WARNING: BEFORE USE, REMOVE AND DISPOSE OF ALL PLASTIC BAGS AND PACKAGING MATERIALS AND KEEP THEM OUT OF REACH OF CHILDREN.

WARNINGS

- **WARNING:** Never leave your child unattended.
- **WARNING:** Ensure that all the locking devices are engaged before use. In particular, ensure that the stroller is locked in open position, by checking that the rear locking device is engaged.
- **WARNING:** To avoid injuries ensure that your child is kept away when unfolding and folding this product.
- **WARNING:** Do not let your child play with this product.
- **WARNING:** This seat unit is not suitable for children under 6 months.
- **WARNING:** Always use the restraint system. The use of the crotch strap and safety harness is necessary to guarantee the safety of your child. Always use the safety harness in combination with the crotch strap.
- **WARNING:** This product is not suitable for running or skating.
- The stroller is intended for use with children aged 6 to 36 months and weighing up to 15 kg.
- The parking device shall be engaged when placing and removing the children.

- Any weight attached to the handles and/or backrest and/or on the sides of the stroller may compromise the stability of the stroller.
- Do not carry more than one child at a time.
- Do not use accessories, replacement parts, or any component not supplied or approved by the manufacturer / distributor.
- Do not use this product if some parts are broken, torn or missing.
- Before assembly, check that neither the product nor any of its components have been damaged during transportation. In this case, do not use and keep out of reach of children.
- The product must be assembled by an adult.
- This product must only be used by an adult.
- Make sure that the person using the stroller knows how to do it in the safest way.
- Do not attempt to open or close the stroller with a child sitting in it.
- Ensure that during these operations the moveable parts of the stroller do not come into contact with your child.
- Never use the stroller on staircases or escalators: you could suddenly lose control of it.
- Always pay attention when going up and down steps or pavements.
- To avoid all strangulation risks, never give children objects with cords or strings attached, or leave them with in proximity of such objects.
- If the stroller has been exposed directly to sunlight for a long time, you must let it cool down before

placing your child inside of it. Prolonged exposure to direct sunlight may cause the colour of the materials and fabric to fade.

- Do not let other children play unattended close to the stroller or climb on it.
- Prevent the stroller from contact with salty water. It might cause the formation of rust.
- Do not use the stroller on the beach.
- When unused, the stroller should be kept out of reach of children.

TIPS FOR CLEANING AND MAINTENANCE

This product requires periodical maintenance. Cleaning and maintenance operations must be carried out by an adult.

CLEANING

The cover cannot be removed. Clean all fabric parts with a damp sponge and neutral detergent. Please refer to the care labels for instructions on how to clean the fabric parts. Below are the cleaning symbols and their meanings:

 Wash by hand in cold water

 Do not bleach

 Do not tumble dry

 Do not iron

 Do not dry clean

Periodically wipe clean plastic parts with a soft damp cloth. Always dry the metal parts to prevent the formation of rust if the folding cot has come into contact with water.

MAINTENANCE

Lubricate the moving parts only if necessary, with a light application of a silicone based lubricant. Regularly check the condition of the wheels and, keep them clean of dust and sand. To avoid friction that may prevent correct operation of the stroller, make sure that all the movable plastic parts along the metal frame are clean of dust, dirt or sand. Keep the stroller in a dry place.

HOW TO OPEN THE STROLLER

1. Release the closure latch (Fig. 1)
2. Open the stroller (Fig. 2)

3. Push the bar B (see “components”) down with your foot as shown in Fig. 3, until you hear the locking click sound.

4. To secure the hood, fasten the plastic clips to the relevant pins as shown in Fig. 4A. Then rotate it forward and fasten the velcro on the rear corners (Fig. 4B).

WARNING: The canopy must be fixed on both sides of the stroller. Ensure that the hood is correctly secured into position.

HOW TO ADJUST THE BACKREST

5. The backrest can be adjusted in 2 positions. After unfastening the buttons on the backrest (Fig. 5 A), open the zippers on the sides of the backrest (Fig. 5 B).

Warning: the weight of your child can make this operation rather difficult. Adjust the backrest without your child seated in the stroller.

BRAKES

The rear wheels have linked brakes, which can be applied simultaneously on both rear wheels by using one pedal alone.

6. To brake the stroller, press the lever on the rear wheel down as shown in Fig. 6.

WARNING: After enabling the brake lever, make sure the brakes are properly engaged on both rear wheel groups.

WARNING: Always apply the brakes whenever the stroller is stopped. Never leave the child unattended.

WARNING: Never leave the stroller on a sloping surface, with a child on board, even with the brakes engaged.

WARNING: The brakes do not provide an optimal braking on steep slopes.

To release the brakes, push the lever on the rear wheel up.

FRONT SWIVEL WHEELS

The front wheels on this stroller swivel.

7. To let the front wheels swivel, push down the lever between the two wheels (fig. 7). Use the swivel wheels on smooth surfaces. To lock the wheels, raise the lever.

Warning: the swivel wheels make the stroller easier to direct; it is recommended to use the wheels in fixed mode on uneven ground to guarantee better stability (on gravel, unpaved roads, etc.)

Warning: both wheels must always be locked or unlocked at the same time.

SAFETY HARNESS

8. All strollers have a 5-point harness.

After placing the child in the stroller, fasten the straps (Fig. 8A) by passing first the two forks (B) inside the shoulder strap slot (A) and then fitting them inside the buckle (C); Adjust the height of the shoulder straps so that they adhere to your child's shoulders. Make sure that the belts are always fastened correctly (Fig. 8B). To unfasten the waist strap, press and pull the side prongs. Always fasten the safety belts using the crotch strap. Make sure that the harness straps are fitted correctly.

WARNING: The safety harness must always be fastened to guarantee complete safety for your child.

HOW TO CLOSE THE CHAIR

WARNING: When opening the stroller, make sure that your child or other children are at a safety distance. Make sure that during these operations the moving parts of the stroller will not come into contact with your child.

9. To close the stroller, pull the sun canopy back, release safety system 1 (see “components”) pulling it up and toward you to release the locking system completely (Fig. 9 A).

WARNING: The stroller has a second locking system to prevent accidental closing. Do not try to close the stroller without releasing safety system 2 (see “Components”).

To release it, press the red pedal shown in Fig. 9 B.

10. Push the handles forward folding the stroller until it closes completely (Fig. 10).

11. When the stroller is closed, the locking device on the side of the stroller will automatically lock it in the closed position (Fig. 11A), preventing accidental opening of the stroller. The rear wheels can be locked using the parking brake so that the stroller can be easily placed against a vertical surface and make it stand by itself (Fig. 11 B).

ACCESSORIES:

WARNING: The accessories described below are not necessarily available on some versions of the product. Please read carefully the instructions on the accessories available for the model purchased.

RAIN COVER

12. The stroller features a handy, lightweight rain cover. Open the cover and fit it on the hood to cover the entire stroller. Fasten the cover to the front and side tubes of the stroller using the relevant velcro straps (Fig. 12).

WARNING: Pay particular attention when using the rain cover.

WARNING: The rain cover cannot be used on the stroller without hood, as it may cause suffocation.

WARNING: When the rain cover is fitted on the stroller, never leave it exposed to direct sunlight with the child inside, as the temperature will rise considerably.

BAG

13. The stroller includes a handy bag to carry it around (Fig. 13 A); Open the bag and fit the stroller inside as shown in Figure 13 B.

CARRYING STRAP

14. The stroller features a carrying strap to easily carry it when not in use (Fig. 14).

FASTENING THE CUSHION

Fasten the cushion to the stroller using the rear flap as shown in Fig. 15 (for double-face use, turn over the flap before fastening). Pass the crotch and shoulder straps through the holes as shown in Fig. 16. Fasten the cushion to the backrest of the stroller with the velcro straps at the top of the cushion

WARNING: Use the cushion only if fastened correctly to the structure and with the harness fastened

WARRANTY

The product is guaranteed against any conformity defect in normal conditions of use as provided for by the instructions for use. The warranty shall not therefore apply in the case of damages caused by improper use, wear or accidental events. For the duration of warranty on conformity defects please refer to the specific provisions of national laws applicable in the country of purchase, where provided

FR NOTICE D'EMPLOI

AVERTISSEMENT IMPORTANT IMPORTANT : CONSERVER CES INSTRUCTIONS POUR CONSULTATION ULTÉRIEURE.

AVERTISSEMENT : AVANT L'EMPLOI, ENLEVER ET ÉLIMINER TOUS LES SACS EN PLASTIQUE ET ÉLÉMENTS QUI FONT PARTIE DE L'EMBALLAGE DU PRODUIT ET LES TENIR HORS DE PORTÉE DES ENFANTS.

AVERTISSEMENTS

- **AVERTISSEMENT** : Ne jamais laisser votre enfant sans surveillance.
- **AVERTISSEMENT** : S'assurer que tous les dispositifs de verrouillage sont enclenchés avant utilisation. S'assurer en particulier du blocage de la poussette en position ouverte en vérifiant que le croisillon arrière est effectivement bloqué.
- **AVERTISSEMENT** : Pour éviter toute blessure, maintenir votre enfant à l'écart lors du dépliage et du pliage du produit.
- **AVERTISSEMENT** : Ne pas laisser votre enfant jouer avec ce produit.
- **AVERTISSEMENT** : Ce siège ne convient pas à des enfants de moins de 6 mois.
- **AVERTISSEMENT** : Toujours utiliser le système de retenue. L'utilisation d'entrejambe et de harnais de sécurité est indispensable pour garantir la sécurité de l'enfant. Ne jamais utiliser l'entrejambe sans le harnais de sécurité.
- **AVERTISSEMENT** : Ce produit ne convient pas pour faire du jogging ou des promenades en rollers.

- L'utilisation de la poussette est autorisée pour les enfants d'un âge compris entre 6 et 36 mois, jusqu'à un poids maximum de 15 kg.
- Le système de freinage doit être actionné avant de positionner ou de retirer l'enfant.
- Tout poids suspendu aux poignées et/ou au dossier et/ou sur les côtés de la poussette pourrait compromettre sa stabilité.
- Ne pas transporter plus d'un enfant à la fois.
- Ne pas monter sur la poussette d'accessoires, pièces de rechange ou composants non fournis ou non approuvés par le constructeur.
- Ne pas utiliser la poussette si des parties sont cassées, arrachées ou manquantes.
- Avant l'assemblage, vérifier que le produit et tous ses composants ne présentent aucun dommage éventuel dû au transport ; dans le cas contraire, le produit ne doit pas être utilisé et il devra être tenu hors de portée des enfants.
- Le produit doit être monté uniquement par un adulte.
- Ce produit doit être utilisé uniquement par un adulte.
- Vérifier que les utilisateurs de la poussette connaissent le fonctionnement exact de celle-ci.
- Ne pas plier ni déplier la poussette, lorsque l'enfant est à bord.
- Pendant les opérations de réglage, s'assurer que les parties mobiles de la poussette n'entrent pas en contact avec le corps de l'enfant.
- Ne pas utiliser la poussette dans les escaliers ou sur un escalator : elle pourrait être déséquilibrée.

- Faire attention quand on monte ou descend le trottoir.
- Pour éviter tout risque d'étranglement, ne pas donner à l'enfant ni poser près de l'enfant d'objets munis de cordes.
- En cas d'exposition prolongée au soleil, attendre que la poussette refroidisse avant d'y positionner l'enfant. Une exposition prolongée au soleil peut provoquer des variations de couleur des matériaux et des tissus.
- Ne pas laisser d'autres enfants jouer sans surveillance près de la poussette ou grimper dessus.
- Éviter tout contact de la poussette avec de l'eau salée pour empêcher la formation de rouille.
- Ne pas utiliser la poussette à la plage.
- Lorsque la poussette n'est pas utilisée, la ranger hors de portée des enfants.

CONSEILS DE NETTOYAGE ET D'ENTRETIEN

Ce produit doit être entretenu régulièrement. Les opérations de nettoyage et d'entretien doivent être effectuées uniquement par un adulte.

NETTOYAGE

La poussette n'est pas déhoussable. Nettoyer les parties en tissu à l'aide d'une éponge humide et d'un savon neutre en suivant les indications de l'étiquette de lavage. Les symboles de lavage et leur signification sont décrits ci-dessous :

 Laver à la main à l'eau froide

 Ne pas blanchir

 Ne pas sécher en machine

 Ne pas repasser

 Ne pas laver à sec

Nettoyer régulièrement les parties en plastique avec un chiffon humide. Essuyer les parties en métal si elles sont mouillées, pour empêcher toute formation de rouille.

ENTRETIEN

En cas de besoin, lubrifier les parties mobiles avec de l'huile sèche de silicone. Contrôler régulièrement l'état d'usure des roues et les tenir à l'abri de la poussière et du sable. Vérifier que toutes les parties en plastique qui coulisent le long des tubes en métal ne sont pas couvertes de poussière, de saleté et de sable afin d'éviter d'éventuels frottements pouvant compromettre le bon fonctionnement de la poussette. Ranger la poussette dans un endroit sec.

OUVERTURE

1. Débloquer la fermeture de sécurité (Fig. 1)
2. Déplier la poussette (Fig. 2)
3. Pousser la barre B (voir « éléments ») avec le pied vers le bas, tel qu'illustré dans la Fig. 3, jusqu'à entendre un clic qui confirme la bonne fixation.
4. Accrocher le clip en plastique à proximité des goussets de blocage, pour fixer la capote (Fig.4A) ; puis la faire pivoter vers l'avant et attacher le velcro présent sur les coins arrière (Fig. 4B).

AVERTISSEMENT : L'opération de fixation de la capote doit être effectuée des deux côtés de la poussette. Vérifier que la capote est fixée correctement.

RÉGLAGE DU DOSSIER

5. Le dossier est réglable sur 2 positions. Après avoir ouvert les boutons pression placés sur le dossier (Fig. 5 A), ouvrir les fermetures sur les côtés du dossier (Fig. 5 B). Attention : le poids de l'enfant peut rendre cette opération plus difficile. Il est donc conseillé de régler le dossier sans l'enfant à bord de la poussette.

FREINS

Les roues arrière sont équipées de freins jumelés qui permettent de travailler simultanément sur les deux roues arrière, en intervenant sur une seule pédale.

6. Pour bloquer la poussette, enfoncer le levier situé sur la roue arrière vers le bas, tel qu'illustré dans la (Fig. 6).

AVERTISSEMENT : après avoir actionné le levier du frein, vérifier que les freins sont bien enclenchés sur les deux groupes de roues arrière.

AVERTISSEMENT : Toujours utiliser le dispositif de freinage chaque fois que la poussette est à l'arrêt. Ne jamais laisser l'enfant sans surveillance.

AVERTISSEMENT : Ne jamais laisser la poussette sur un plan incliné avec l'enfant à l'intérieur, même avec le frein actionné.

AVERTISSEMENT : Les freins ne sauraient être efficaces au maximum en cas de pentes très raides.

Pour débloquer le système de frein, pousser le levier situé sur la roue arrière vers le haut.

ROUES AVANT PIVOTANTES

Les roues avant de la poussette sont pivotantes.

7. Pour rendre les roues libres de tourner, abaisser le levier situé entre les deux roues (fig. 7). Utiliser les roues libres sur des surfaces lisses. Pour bloquer les roues, relever le levier.

Attention : les roues pivotantes garantissent une meilleur

leur manœuvrabilité de la poussette ; sur de mauvais terrains, il est conseillé de bloquer les roues afin de garantir un glissement adéquat (gravier, terre battue, etc.). Attention : Les deux roues doivent toujours être bloquées ou débloquées en même temps.

CEINTURES DE SÉCURITÉ

8. Toutes les poussettes sont dotées de ceintures à cinq points.

Après avoir installé votre enfant dans la poussette, attacher les ceintures de sécurité (fig. 8A) en faisant tout d'abord passer les deux fourchettes (B) dans la fente des épaulières (B) puis en les introduisant dans la boucle (C) ; ajuster la hauteur des épaulières pour qu'elles adhèrent aux épaules de votre enfant. Vérifier que les ceintures sont toujours fixées correctement. (Fig. 8B). Pour décrocher la ceinture abdominale, appuyer simultanément sur les fourches latérales et tirer.

Toujours attacher les ceintures de sécurité, en utilisant l'entrejambe. Vérifier que les ceintures sont toujours fixées correctement.

AVERTISSEMENT : pour garantir la sécurité de votre enfant, il est indispensable de toujours utiliser les ceintures de sécurité.

PLIAGE

AVERTISSEMENT : effectuer cette opération en veillant à ce que les enfants soient suffisamment éloignés. Lors de ces phases, s'assurer que les parties mobiles de la poussette n'entrent pas en contact avec l'enfant.

9. Pour plier la poussette, après avoir enlevé la capote, décrocher le système de sécurité 1 (voir « éléments »), en le tirant vers soi et vers le haut, de sorte à débloquent complètement la sécurité (Fig. 9 A).

AVERTISSEMENT : La poussette est munie d'un second système de sécurité afin d'empêcher le risque de fermeture accidentelle. Ne pas essayer de plier la poussette sans avoir auparavant débloquent le système de sécurité 2 (voir « éléments »).

Pour débloquent la seconde sécurité, appuyer sur la pédale rouge tel qu'illustré dans la Fig. 9 B.

10. Pousser les poignées vers l'avant, en pliant la poussette jusqu'à ce qu'elle soit complètement fermée (Fig. 10).

11. Une fois le pliage terminé, le crochet, situé sur le côté, bloque automatiquement la poussette en position pliée (Fig. 11A), ce qui l'empêche de s'ouvrir accidentellement. Il est possible de bloquer les roues arrière en utilisant le frein, ce qui permet de poser la poussette en position verticale et de la faire tenir debout sans aide (Fig. 11 B).

ACCESSOIRES :

AVERTISSEMENT : Les accessoires décrits ci-après peuvent ne pas être présents sur certaines versions du produit. Lire attentivement les instructions relatives aux accessoires présents sur le modèle acheté.

HABILLAGE-PLUIE

12. La poussette est munie d'un habillage-pluie pra-

tique et léger. Ouvrir l'habillage-pluie et le monter sur la capote, tout en recouvrant complètement la poussette. Attacher l'habillage-pluie aux tubes avant et latéraux de la poussette à l'aide des velcros prévus à cet effet (Fig. 12).

AVERTISSEMENT : Faire particulièrement attention lors de l'utilisation de l'habillage-pluie.

AVERTISSEMENT : L'habillage-pluie ne peut être utilisé sur la poussette sans capote, car il pourrait étouffer l'enfant.

AVERTISSEMENT : Si l'habillage-pluie est monté sur la poussette, ne jamais la laisser exposée au soleil avec l'enfant à l'intérieur pour éviter tout risque de surchauffe.

SAC À LANGER

13. La poussette comprend un sac ultra pratique pour le transport (Fig. 13 A) ; ouvrir le sac et le passer sur la poussette tel qu'illustré dans la Figure 13 B.

SANGLE DE TRANSPORT

14. La poussette est munie d'une sangle permettant de la transporter plus facilement lorsqu'elle est pliée (Fig. 14).

FIXATION DU MATELAS

Attacher le matelas sur le siège de la poussette, en utilisant la patte située au dos de l'accessoire, tel qu'illustré dans la Fig. 15 (en cas d'usage de l'autre côté, retourner la patte avant d'attacher le matelas). Faire passer la ceinture entrejambe et les épaulières dans les fentes, tel qu'illustré dans la Fig. 16. Attacher le matelas au dossier de la poussette au moyen des velcros présents sur la partie supérieure du matelas même.

AVERTISSEMENT : utiliser le matelas uniquement s'il est attaché correctement à la structure, idem pour les ceintures.

GARANTIE

Le produit est garanti contre les défauts de conformité dans des conditions normales d'utilisation selon les indications prévues par la notice d'emploi. La garantie ne sera donc pas appliquée en cas de dommages dérivant d'un usage inapproprié, de l'usure ou d'événements accidentels. En ce qui concerne la durée de la garantie contre les défauts de conformité, consulter les conditions prévues par les normes nationales applicables, le cas échéant, dans le pays d'achat.



GEBRAUCHSANLEITUNG

WICHTIGER HINWEIS

WICHTIG: ANLEITUNG FÜR SPÄTERE RÜCKFRAGEN AUFBEWAHREN.

WARNUNG: VOR DEM GEBRAUCH EVENTUELLE POLYBEUTEL UND ALLE ELEMENTE, DIE TEIL DER PRODUKTVERPACKUNG SIND, ABNEHMEN UND ENTSORGEN SOWIE VON KINDERN FERNHALTEN.

HINWEISE

- **WARNUNG:** Lassen Sie Ihr Kind nie unbeaufsichtigt.
- **WARNUNG:** Vergewissern Sie sich vor Gebrauch, dass alle Verriegelungen geschlossen sind. Vergewissern Sie sich insbesondere, dass der Sportwagen in geöffneter Position blockiert ist. Prüfen Sie dazu, ob das hintere Kreuzgestänge korrekt blockiert ist.
- **WARNUNG:** Vergewissern Sie sich, dass Ihr Kind beim Aufklappen und Zusammenklappen des Wagens außer Reichweite ist, um Verletzungen zu vermeiden.
- **WARNUNG:** Lassen Sie Ihr Kind nicht mit diesem Produkt spielen.
- **WARNUNG:** Diese Sitzeinheit ist für Kinder unter 6 Monaten nicht geeignet.
- **WARNUNG:** Verwenden Sie immer das Rückhaltesystem. Zur Sicherheit Ihres Kindes ist die Verwendung von Sicherheitsgurten und Mittelsteg unerlässlich. Verwenden Sie den Sicherheitsgurt stets in Verbindung mit dem Beckengurt.
- **WARNUNG:** Dieses Produkt ist

nicht zum Joggen oder Skaten geeignet.

- Die Verwendung des Sportwagens ist für Babys im Alter zwischen 6 und 36 Monaten bis zu einem Körpergewicht von 15 kg zulässig.
- Die Bremse muss stets angezogen sein, wenn Sie das Kind hineinsetzen und herausheben.
- An den Griffen und/oder an der Rückenlehne und/oder an den Seiten des Sportwagens angehängte Gegenstände könnten die Stabilität des Sportwagens beeinträchtigen.
- Transportieren Sie niemals mehr als ein Kind auf einmal.
- Bringen Sie an dem Sportwagen kein Zubehör, Ersatzteile oder Komponenten an, die nicht vom Hersteller mitgeliefert oder genehmigt wurden.
- Benutzen Sie das Produkt nicht mehr, wenn Teile davon gebrochen, abgerissen oder verlorengegangen sind.
- Vor dem Zusammenbau prüfen, ob das Produkt und seine Komponenten keine Transportschäden aufweisen. Im Falle einer Beschädigung darf das Produkt nicht benutzt werden und ist von Kindern fernzuhalten.
- Das Produkt darf nur von einem Erwachsenen zusammengebaut werden.
- Dieses Produkt darf ausschließlich von Erwachsenen benutzt werden.
- Vergewissern Sie sich, dass auch andere Benutzer über die richtige Funktion des Sportwagens Kenntnis haben.
- Schließen und öffnen Sie den Sportwagen nicht mit dem Kind

darin sitzend.

- Vergewissern Sie sich bei der Verstellung, dass die beweglichen Teile des Sportwagens nicht mit dem Körper des Kindes in Berührung kommen.
- Benutzen Sie den Sportwagen nicht auf Treppen oder Rolltreppen: Sie könnten unvorhergesehener Weise die Kontrolle darüber verlieren.
- Achten Sie auf einzelne Stufen oder Bordsteinkanten.
- Um eine Erdrosselungsgefahr zu vermeiden, dem Kind keine Gegenstände mit Kordeln geben oder diese in seine Nähe legen.
- Falls der Sportwagen länger in der Sonne stand, vergewissern Sie sich bitte, bevor Sie Ihr Kind in den Sportwagen setzen, dass kein Teil überhitzt ist. Wird der Sportwagen der Sonne ausgesetzt, kann dies Farbveränderungen bei Materialien und Stoffen verursachen.
- Lassen Sie nicht zu, dass Kinder unbeaufsichtigt in der Nähe des Sportwagens spielen oder sich an diesem hochziehen.
- Vermeiden Sie den Kontakt des Sportwagens mit Salzwasser, damit sich kein Rost bildet.
- Den Sportwagen nicht am Strand verwenden.
- Wird der Sportwagen nicht verwendet, muss er für Kinder unzugänglich aufbewahrt werden.

TIPPS FÜR DIE PFLEGE UND WARTUNG

Dieses Produkt benötigt regelmäßige Pflege und Wartung. Die Reinigungs- und Wartungsarbeiten dürfen nur von einem Erwachsenen durchgeführt werden.

REINIGUNG

Der Bezug des Sportwagens ist nicht abziehbar. Reinigen Sie die Stoffteile mit einem feuchten Schwamm und neutraler Seife. Beachten Sie bitte die Etiketten mit den Anga-

ben zur Produktzusammensetzung. Nachstehend sind die Reinigungssymbole und ihre entsprechende Bedeutung aufgeführt:



Handwäsche in kaltem Wasser



Nicht bleichen



Nicht im Trockner trocknen



Nicht bügeln



Nicht chemisch reinigen

Reinigen Sie die Kunststoffteile regelmäßig mit einem feuchten Tuch. Die Metallteile nach einem eventuellen Kontakt mit Wasser abtrocknen, um Rostbildung zu vermeiden.

WARTUNG

Die beweglichen Teile sollten, wenn notwendig, mit trockenem Silikonöl geschmiert werden. Kontrollieren Sie regelmäßig den Zustand der Räder und säubern Sie diese bitte, wenn sie staubig oder sandig sind. Vergewissern Sie sich, dass alle Kunststoffteile, die auf den Metallrohren gleiten, frei von Staub, Schmutz und Sand sind, um Reibungen zu vermeiden, die das korrekte Funktionieren des Sportwagens beeinträchtigen könnten. Den Sportwagen an einem trockenen Ort aufbewahren.

ÖFFNEN

1. Den Fixierhaken entriegeln (Abb. 1)
2. Den Sportwagen öffnen (Abb. 2)
3. Die Strebe B (siehe „Bestandteile“) mit dem Fuß nach unten drücken, wie in Abb. 3 angegeben, bis sie hörbar einrastet (Klickgeräusch).
4. Um das Verdeck zu befestigen, bringen Sie die Plastikclips in Höhe der speziellen Zapfen an, wie in Abb. 4 A gezeigt; drehen Sie es anschließend nach vorne und befestigen Sie den Klettverschluss an den hinteren Winkeln (Abb. 4 B).

ACHTUNG: Die Befestigung des Verdecks muss auf beiden Seiten des Sportwagens erfolgen. Vergewissern Sie sich, dass es korrekt blockiert ist.

VERSTELLEN DER RÜCKENLEHNE

5. Die Rückenlehne kann in 2 Positionen eingestellt werden. Zuerst die Knöpfe auf der Rückenlehne lösen (Abb. 5 A) und dann die Reißverschlüsse an den Seiten der Rückenlehne öffnen (Abb. 5 B).

Achtung, durch das Gewicht des Kindes könnte sich dieser Vorgang etwas schwierig gestalten. Es wird empfohlen, die Rückenlehne einzustellen, wenn das Kind nicht im Wagen sitzt.

BREMSEN

Die Hinterräder sind mit Doppelbremsen ausgerüstet, die es gestatten, mit einem einzigen Pedal die Bremsen beider Hinterrad-Aufhängungen gleichzeitig zu bedienen.

6. Um den Sportwagen zu bremsen, drücken Sie den Hebel auf dem Hinterrad nach unten, wie in Abb. 6 gezeigt.

WARNUNG: Vergewissern Sie sich nach Betätigung des Bremshebels, dass die Bremsen auf beiden hinteren Rädergruppen korrekt eingerastet sind.

WARNUNG: Verwenden Sie stets die Bremse, wenn Sie an-

halten. Das Kind nie unbeaufsichtigt lassen.

WARNUNG: Lassen Sie den Sportwagen niemals mit dem Kind darin auf einer schrägen Fläche stehen, selbst wenn die Bremsen angezogen sind.

WARNUNG: Auf sehr abschüssigen Straßen kann nicht garantiert werden, dass die Bremsen den Wagen sicher abbremsen.

Um die Bremse zu lösen, den Hebel am Hinterrad nach oben drücken.

SCHWENKBARE VORDERRÄDER

Der Sportwagen hat schwenkbare Vorderräder.

7. Damit sich die Räder schwenken lassen, den Hebel zwischen den beiden Rädern nach unten drücken (Abb. 7). Die schwenkbaren Räder werden auf ebenem Boden empfohlen. Um die Räder in Geradeausposition zu fixieren, stellen Sie den Hebel wieder nach oben.

Achtung: Die schwenkbaren Räder garantieren dem Sportwagen mehr Beweglichkeit; auf unebenem Gelände ist es empfehlenswert, die fixierten Räder zu verwenden, damit der Wagen gut vorwärts kommt (auf Kies, ungeteerten Straßen usw.).

Achtung: Beide Räder müssen stets gleichzeitig in Schwenk- oder Fixposition sein.

SICHERHEITSGURTE

8. Alle Sportwagen sind mit 5-Punkt-Gurten ausgestattet. Nachdem Sie das Kind in den Sportwagen gesetzt haben, schließen Sie die Sicherheitsgurte (Abb. 8 A), indem Sie zuerst die zwei Gabeln (B) durch die Öse der Schulterpolster (A) führen und sie dann in das Gurtschloss einfügen (C); Stellen Sie nun die Länge der Schulterpolster so ein, dass sie an den Schultern des Kindes anliegen. Prüfen Sie stets, dass die Sicherheitsgurte richtig angelegt sind (Abb. 8 B). Zum Öffnen des Beckengurtes die seitlichen Gabeln drücken und herausziehen.

Stets die Sicherheitsgurte anlegen und den Schrittgurt verwenden. Prüfen Sie stets, dass die Sicherheitsgurte richtig angelegt sind.

WARNUNG: Um die Sicherheit Ihres Kindes nicht zu gefährden, müssen stets die Sicherheitsgurte verwendet werden.

SCHLIESSEN

WARNUNG: Achten Sie bei der Ausführung dieses Arbeitsvorgangs darauf, dass das Kind und eventuell auch andere Kinder sich in entsprechender Entfernung befinden. Geben Sie Acht, dass dabei die beweglichen Teile des Sportwagens nicht mit dem Körper des Kindes in Berührung kommen.

9. Um den Sportwagen zusammenzuklappen, nachdem Sie das Sonnendach zurückgeschoben haben, das Sicherheitssystem 1 (siehe „Bestandteile“) lösen, indem Sie es zu sich und gleichzeitig nach oben ziehen, damit es komplett entriegelt ist (Abb. 9 A).

WARNUNG: Der Sportwagen ist mit einem zweiten Sicherheitssystem ausgestattet, um ein versehentliches Schließen zu verhindern. Versuchen Sie nicht, den Sportwagen zusammenzuklappen, ohne das Sicherheitssystem 2 (siehe „Bestandteile“) gelöst zu haben.

Um das zweite Sicherheitssystem zu lösen, das rote Pedal drücken, das in Abb. 9 B zu sehen ist.

10. Die Griffe nach vorne drücken und den Sportwagen zusammenklappen, bis er komplett geschlossen ist (Abb. 10).

11. Nach erfolgter Schließung blockiert der Haken an der Seite automatisch den Sportwagen in geschlossener Position (siehe Abb. 11 A), wodurch ein ungewolltes Öffnen verhindert wird. Die hinteren Räder können mit der Feststellbremse blockiert werden, damit der Sportwagen bequem an einer vertikalen Fläche angelehnt werden kann und von alleine steht (Abb. 11 B).

ZUBEHÖRTEILE:

WARNUNG: Die nachstehend beschriebenen Zubehörteile können bei einigen Produktausführungen fehlen. Lesen Sie bitte sorgfältig die Anleitung für die Zubehörteile der von Ihnen gekauften Ausführung.

REGENSCHUTZ

12. Der Sportwagen hat einen praktischen und leichten Regenschutz als Zubehör. Den Regenschutz öffnen und auf dem Sonnendach anbringen, sodass der gesamte Sportwagen abgedeckt ist. Den Regenschutz mit dem dazugehörigen Klettverschluss am vorderen und seitlichen Gestänge des Sportwagens befestigen (Abb. 12).

WARNUNG: Bei der Verwendung des Regenschutzes besondere Vorsicht walten lassen.

WARNUNG: Der Regenschutz darf niemals ohne Sonnendach am Sportwagen verwendet werden, da das Kind sonst ersticken könnte.

WARNUNG: Der Regenschutz darf niemals ohne Verdeck oder Sonnendach am Sportwagen verwendet werden, da das Kind ersticken könnte.

TASCHE

13. Der Sportwagen verfügt auch über eine praktische Transporttasche (Abb. 13 A); die Tasche öffnen und den Sportwagen hineingeben, wie in Abb. 13 B zu sehen ist.

TRANSPORTRIEMEN

14. Der Sportwagen ist mit einem Transportriemen ausgestattet, damit er bei Nichtgebrauch einfach zu transportieren ist (Abb. 14).

BEFESTIGUNG DER MATRATZE

Die Matratze mithilfe der Lasche auf der Rückseite auf dem Sitz des Sportwagens befestigen, wie in Abb. 15 gezeigt (bei einer doppelseitigen Verwendung die Lasche vor der Befestigung umdrehen). Den Schrittgurt und die Schulterpolster durch die Ösen führen, wie in Abb. 16 gezeigt. Die Matratze mit den Klettverschlüssen in deren oberen Bereich an der Rückenlehne des Sportwagens befestigen.

WARNUNG: Die Matratze nur verwenden, wenn sie korrekt am Aufbau befestigt ist und die Gurte geschlossen sind.

GARANTIE

Die Garantie gilt bei allen Konformitätsfehlern, die trotz normaler Gebrauchsbedingungen (gemäß den Vorgaben der Gebrauchsanleitung) auftreten. Die Garantie ist verwirkt bei unsachgemäßem Gebrauch, Abnutzung oder bei persönlichen Unglücksfällen. Bezüglich der Garantiedauer für Konformitätsfehler verweisen wir auf die nationalen Rechtsvorschriften des Kauflandes.

ES INSTRUCCIONES DE USO

AVISO IMPORTANTE

IMPORTANTE: LEER LAS INSTRUCCIONES CUIDADOSAMENTE ANTES DEL USO Y MANTENERLAS PARA FUTURAS CONSULTAS.

ADVERTENCIA: ANTES DEL USO, quite y elimine las bolsas de plástico y los demás componentes que formen parte del embalaje del producto o, en cualquier caso, manténgalos fuera del alcance de los niños.

ADVERTENCIAS

- **ADVERTENCIA:** Nunca deje al niño sin vigilancia.
- **ADVERTENCIA:** Antes del uso, compruebe que todos los mecanismos de bloqueo estén activados correctamente. Asegúrese especialmente de que la silla de paseo esté bloqueada en posición abierta, verificando que la barra cruzada posterior esté efectivamente bloqueada.
- **ADVERTENCIA:** Para evitar lesiones durante las operaciones de apertura y cierre del producto, asegúrese de que el niño esté a la debida distancia.
- **ADVERTENCIA:** No deje que el niño juegue con este producto.
- **ADVERTENCIA:** Este asiento no es apto para niños de menos de 6 meses.
- **ADVERTENCIA:** Utilice siempre los sistemas de retención. El uso del separapiernas y de los cinturones de seguridad es fundamental para

garantizar la seguridad del niño. Utilice siempre los cinturones de seguridad simultáneamente con el separapiernas.

- **ADVERTENCIA:** Este producto no es apto para correr o patinar.
- El uso de la silla de paseo está permitido con niños de entre 6 y 36 meses, con peso de máximo 15 kilos.
- El dispositivo de frenado debe estar siempre activado cuando se acmode y saque al niño.
- Todo peso enganchado a los mangos y/o al respaldo y/o en los lados de la silla de paseo puede comprometer la estabilidad de la misma.
- No transporte a más de un niño a la vez.
- No aplique a la silla de paseo accesorios, partes de repuesto o componentes no suministrados o aprobados por el fabricante.
- No utilice el producto si algunas de sus partes están rotas, rasgadas o faltan.
- Antes del montaje verifique que el producto y todos sus componentes no presenten daños o desperfectos debidos al transporte; en ese caso no utilice el producto y manténgalo fuera del alcance de los niños.
- El producto debe ser montado exclusivamente por un adulto.
- El uso de este producto debe estar a cargo exclusivamente de un adulto.
- Asegúrese de que los usuarios de la silla de paseo conozcan perfectamente el funcionamiento exacto de esta.
- No efectúe las operaciones de cie-

re y apertura de la silla de paseo con el niño a bordo.

- Durante las operaciones de regulación comprobar que las partes móviles de la silla de paseo no entren en contacto con el cuerpo del niño.
- No utilice la silla de paseo en escaleras, ya sea fijas o mecánicas: Se podría perder el control inesperadamente.
- Preste atención al subir o bajar un escalón o la acera.
- Para evitar riesgos de asfixia, no le dé al niño objetos con cordones ni los deje a su alcance.
- Si se deja la silla de paseo expuesta al sol durante mucho tiempo, espere hasta que se enfríe antes de acomodar al bebé. La exposición prolongada al sol puede causar cambios de color en los materiales y tejidos.
- No dejar que otros niños jueguen sin vigilancia cerca de la silla o suban por ella.
- Para prevenir la formación de óxido, evite que la silla de paseo entre en contacto con agua salina.
- No utilice la silla de paseo en la playa.
- Cuando no se utilice, la silla de paseo debe mantenerse fuera del alcance de los niños.

CONSEJOS PARA LA LIMPIEZA Y EL MANTENIMIENTO

Este producto requiere un mantenimiento periódico. Las operaciones de limpieza y mantenimiento deben ser realizadas exclusivamente por un adulto.

LIMPIEZA

La silla de paseo no es desenfundable. Limpiar las partes en tejido con una esponja húmeda y jabón neutro consultando la etiqueta de composición del producto. A continuación se muestran los símbolos de lavado con los correspondientes significados:



Lavar a mano en agua fría



No usar lejía



No secar en secadora



No planchar



No lavar en seco

Limpie periódicamente las partes de plástico con un paño húmedo. Seque las partes de metal, después de un posible contacto con agua, para evitar que se oxiden.

MANTENIMIENTO

Lubrique las partes móviles, solo en caso de necesidad, con aceite seco de silicona. Controle periódicamente el estado de desgaste de las ruedas y manténgalas limpias de polvo y arena. Asegúrese de que todas las partes plásticas que se deslizan sobre los tubos de metal estén libres de polvo, suciedad y arena, para evitar roces que puedan comprometer el funcionamiento correcto de la silla de paseo. Guarde la silla de paseo en un lugar seco.

APERTURA

1. Desbloquee el seguro (Fig. 1).
2. Abra la silla de paseo (Fig. 2).
3. Empuje la barra B (véase "componentes") con el pie hacia abajo, como se muestra en la Fig. 3, hasta oír el "click" que confirma que el enganche se ha efectuado correctamente.
4. Para fijar la capota, enganche los clips de plástico en los pernos de bloqueo correspondientes como se muestra en la (Fig. 4A); y gírela entonces hacia adelante y fije la cinta adhesiva situada en los ángulos posteriores (Fig. 4B).

ADVERTENCIA: La operación de fijación de la capota debe realizarse en ambos lados de la silla de paseo. Compruebe el bloqueo correcto de la misma.

REGULACIÓN DEL RESPALDO

5. El respaldo puede regularse en 2 posiciones. Después de desenganchar los botones, situados en el respaldo (Fig. 5 A), abra las cremalleras en los lados del respaldo (Fig. 5 B).
Advertencia: Con el peso del niño la operación puede resultar más difícil. Se aconseja regular el respaldo sin el niño a bordo.

FRENOS

Las ruedas traseras están equipadas con frenos gemelos que pueden activarse en las dos ruedas traseras al mismo tiempo utilizando un solo pedal.

6. Para frenar la silla de paseo, empuje hacia abajo la palanca situada en la rueda posterior, como se muestra en la (Fig. 6).

ADVERTENCIA: después de accionar el freno de estacionamiento, comprobar que los frenos estén correctamente insertados en ambos grupos de ruedas traseras.

ADVERTENCIA: Utilice siempre el freno cuando se detenga. Nunca deje al niño sin vigilancia.

ADVERTENCIA: No deje nunca la silla de paseo sobre una superficie inclinada con el bebé dentro aunque los frenos

estén accionados.

ADVERTENCIA: Los frenos no garantizan una óptima frenada al estar en pendientes muy empinadas.

Para desbloquear el sistema de frenos, empuje hacia arriba la palanca situada en la rueda posterior.

RUEDAS DELANTERAS GIRATORIAS

Las ruedas delanteras de la silla de paseo son giratorias.

7. Para que las ruedas puedan girar libremente, baje la palanca situada entre las ellas (Fig. 7). Utilice las ruedas libres sobre superficies lisas. Para desbloquear las ruedas, vuelva a poner la palanca en posición alta.

Advertencia: Las ruedas giratorias garantizan una mejor maniobrabilidad de la silla de paseo. En terrenos difíciles es aconsejable utilizar las ruedas bloqueadas para garantizar un deslizamiento apropiado (grava, caminos de tierra, etc.). Advertencia: Las dos ruedas deben estar siempre bloqueadas o desbloqueadas al mismo tiempo.

CINTURONES DE SEGURIDAD

8. Todas las sillas de paseo cuentan con cinturones de 5 puntos.

Después de acomodar al niño en la silla de paseo, abróchele los cinturones (Fig. 8A) haciendo pasar primero las dos horquillas (B) por la presilla de las hombreras (A) e introduciéndolas entonces en la hebilla (C); regule la altura de las hombreras para que se adhieran perfectamente a los hombros del bebé. Asegúrese de que los cinturones estén abrochados correctamente en todo momento (Fig. 8B). Para desenganchar el cinturón abdominal, apriete y tire de las horquillas laterales.

Abroche siempre los cinturones de seguridad utilizando el separapiernas. Asegúrese de que los cinturones estén abrochados correctamente en todo momento.

ADVERTENCIA: Para garantizar la seguridad de su niño es indispensable utilizar siempre los cinturones de seguridad.

CIERRE

ADVERTENCIA: Lleve a cabo esta operación asegurándose de que no haya niños cerca. Cerciérese de que, en estas fases, las partes móviles de la silla de paseo no entren en contacto con el cuerpo del niño.

9. Para cerrar la silla de paseo, después de poner la capota hacia atrás, desenganche el sistema de seguridad 1 (véase "Componentes"), tirando de él hacia usted mismo y al mismo tiempo hacia arriba, para desbloquear el dispositivo de seguridad por completo (Fig. 9 A).

ADVERTENCIA: La silla de paseo cuenta con un segundo sistema de seguridad que impide que se produzcan cierres accidentales. No intente cerrar la silla de paseo sin haber desbloqueado el sistema de seguridad 2 (véase "Componentes").

Para desbloquear el segundo sistema de seguridad, presione el pedal rojo que se muestra en la Fig. 9 B.

10. Empuje hacia adelante las empuñaduras y pliegue la silla de paseo hasta que se cierre por completo (Fig. 10).

11. Una vez que la silla de paseo está cerrada, el gancho situado en la parte lateral la bloquea automáticamente en la posición cerrada (Fig. 11 A), evitando que se abra accidentalmente. Se pueden bloquear las ruedas traseras

utilizando el freno de estacionamiento para poder apoyar cómodamente la silla de paseo en una superficie vertical y hacer que esté en posición vertical sin apoyos (Fig. 11 B).

ACCESORIOS:

ADVERTENCIA: Los accesorios descritos a continuación pueden no estar presentes en algunas versiones del producto. Lea detenidamente las instrucciones relativas a los accesorios previstos en la configuración que usted ha adquirido.

CUBIERTA IMPERMEABLE

12. La silla de paseo trae una cubierta impermeable práctica y ligera. Abra la cubierta y móntela en la capota de forma tal que cubra la silla de paseo entera. Fije la cubierta en los tubos delanteros y laterales de la silla de paseo con la cinta adhesiva correspondiente (Fig. 12).

ADVERTENCIA: Preste mucho cuidado al utilizar la cubierta impermeable.

ADVERTENCIA: La cubierta impermeable no puede usarse en la silla de paseo sin capota, ya que puede representar un riesgo de asfixia para el niño.

ADVERTENCIA: La cubierta impermeable no puede utilizarse en una silla de paseo sin capota o parasol ya que puede provocar la sofocación del niño.

BOLSA

13. La silla de paseo trae una práctica bolsa para el transporte (Fig. 13 A); ábrala e introduzca la silla de paseo tal y como se muestra en la figura 13 B.

CORREA DE TRANSPORTE

14. La silla de paseo cuenta con una correa de transporte que permite transportarla fácilmente cuando no se está utilizando (Fig. 14).

FIJACIÓN DEL COLCHÓN

Fije el colchón al asiento de la silla de paseo usando la paleta situada en la parte posterior, como se muestra en la Fig. 15 (para el uso de doble faz, voltee la paleta antes de la fijación). Haga pasar por los ojales el cinturón separapiernas y las hombreras, como se muestra en la Fig. 16. Fije el colchón al respaldo de la silla de paseo con las cintas adhesivas que se encuentran en la parte superior del colchón mismo.

ADVERTENCIA: Use el colchón solo si está fijado correctamente a la estructura y con los cinturones abrochados.

GARANTÍA

El producto está garantizado contra todo defecto de conformidad en condiciones normales de uso según lo previsto en las instrucciones. Por lo tanto, la garantía no será aplicada en caso de daños ocasionados por uso incorrecto, desgaste o hechos accidentales. Para la duración de la garantía sobre los defectos de conformidad remítase a las disposiciones específicas de la normativa nacional aplicable en el país de compra, si las hubiera.

PT INSTRUÇÕES DE UTILIZAÇÃO

AVISO

IMPORTANTE: MANTENHA ESTAS INSTRUÇÕES PARA CONSULTAS FUTURAS.

ATENÇÃO: ANTES DO USO, REMOVA E ELIMINE OS SACOS DE PLÁSTICO E TODOS OS COMPONENTES QUE FAZEM PARTE DA EMBALAGEM DO PRODUTO. EM QUALQUER CASO, MANTENHA-OS FORA DO ALCANCE DAS CRIANÇAS.

ADVERTÊNCIAS

- **ATENÇÃO:** Nunca deixe a sua criança sem vigilância.
- **ATENÇÃO:** Antes da utilização, certifique-se de que todos os mecanismos de segurança se encontram corretamente ativados. Em particular, certifique-se de que o carrinho de passeio está na posição aberta, verificando se a cruzeta de segurança traseira está efetivamente bloqueada.
- **ATENÇÃO:** Para evitar lesões durante as operações de abertura e fecho do produto, assegure-se de que a criança está devidamente afastada.
- **ATENÇÃO:** Não deixe a criança brincar com este produto.
- **ATENÇÃO:** Este carrinho não é adequado para crianças com idade inferior a 6 meses.
- **ATENÇÃO:** Utilize sempre os sistemas de retenção. A utilização da correia separadora de pernas e do cinto de segurança é indispensável para garantir a segurança do seu filho. Utilize sempre o cinto de se-

gurança, incluindo a correia separadora de pernas.

- **ATENÇÃO:** Este produto não é indicado para correr ou patinar.
- O uso do carrinho de passeio é destinado a crianças entre 6 e 36 meses de idade, até um peso máximo de 15 kg.
- O dispositivo de travagem deve ser sempre acionado durante o colocar e retirar da criança.
- Qualquer carga pendurada nas pegas e/ou no encosto e/ou nos lados do carrinho de passeio poderá comprometer a estabilidade do mesmo.
- Não transporte mais de uma criança de cada vez.
- Não aplique no carrinho de passeio acessórios, peças de substituição ou componentes não fornecidos ou aprovados pelo fabricante.
- Não utilize o produto se qualquer um dos seus componentes estiver em falta, rasgado ou danificado.
- Verifique, antes da montagem, se o produto e todos os seus componentes apresentam eventuais danos causados pelo transporte. Caso detete algum componente danificado, não utilize o carrinho e mantenha-o fora do alcance das crianças.
- O produto deve ser montado exclusivamente por um adulto.
- Este produto deve ser utilizado exclusivamente por um adulto.
- Certifique-se de que os utilizadores do carrinho de passeio conhecem o exato funcionamento do mesmo.
- Não execute operações de fecho e abertura do carrinho de passeio com a criança lá dentro.

- Sempre que efetuar as operações de regulação, certifique-se de que as partes móveis do carrinho de passeio não entram em contacto com o corpo da criança.
- Não utilize o carrinho de passeio em escadas ou escadas rolantes: poderá perder subitamente o controlo do mesmo.
- Tenha muito cuidado sempre que subir ou descer um degrau ou o passeio.
- Para evitar riscos de estrangulamento, não dê à criança objetos com cordões e mantenha-os fora do seu alcance.
- Se deixar o carrinho de passeio ao sol durante muito tempo, espere que arrefeça antes de colocar a criança no seu interior. A exposição prolongada ao sol pode alterar a cor dos materiais e dos tecidos.
- Não permita que outras crianças brinquem, sem vigilância, nas proximidades do carrinho ou que subam para o mesmo.
- Evite o contacto do carrinho de passeio com água salgada, para prevenir a formação de ferrugem.
- Não use o carrinho de passeio na praia.
- Quando não estiver a ser utilizado, mantenha o carrinho de passeio fora do alcance das crianças.

CONSELHOS DE LIMPEZA E MANUTENÇÃO

Este produto necessita de manutenção periódica. As operações de limpeza e manutenção devem ser efetuadas exclusivamente por um adulto.

LIMPEZA

O carrinho de passeio não dispõe de revestimento removível. Limpe as partes em tecido com uma esponja húmida e detergente neutro, consultando a etiqueta de composição do produto. Em seguida, são indicados os símbolos de lavagem e o respetivo significado:



Lavar à mão em água fria



Não utilizar lixívia



Não secar na máquina



Não passar a ferro



Não limpar a seco

Limpe regularmente as partes em plástico, com um pano húmido. Seque as partes em metal, após um eventual contacto com água, de modo a evitar a formação de ferrugem.

MANUTENÇÃO

Em caso de necessidade, lubrifique as partes móveis com óleo seco de silicone. Verifique periodicamente o estado de desgaste das rodas e mantenha-as limpas de pó e areia. Certifique-se de que todas as peças de plástico que deslizam sobre tubos de metal se encontram limpas de pó, sujidade e areia, para evitar atritos que possam comprometer o correto funcionamento do carrinho de passeio. Mantenha o carrinho de passeio num local seco.

ABERTURA

1. Abra o gancho de fecho (Fig. 1)
2. Abra o carrinho de passeio (Fig. 2)
3. Empurre a barra B (ver "componentes") para baixo com o pé, como indicado na Fig. 3, até ouvir o "clique" de bloqueio.
4. Para fixar a capota, prenda os clips de plástico em correspondência com os pernos de bloqueio, como mostrado na (Fig. 4A); depois rode-a para a frente e fixe o velcro localizado nos cantos traseiros (Fig. 4B).

ATENÇÃO: A operação de fixação da capota deve ser feita em ambos os lados do carrinho de passeio. Certifique-se de que ficou corretamente bloqueada.

REGULAÇÃO DO ENCOSTO

5. O encosto pode ser ajustado em 2 posições. Depois de ter desapertado as molas de pressão situadas no encosto (Fig. 5 A), abra os fechos de correr situados nas partes laterais do encosto (Fig. 5 B).

Atenção: com o peso da criança, a operação pode tornar-se mais difícil. Recomenda-se que ajuste o encosto sem a criança a bordo.

TRAVÕES

As rodas de trás dispõem de um sistema de travões que atua simultaneamente em ambas as rodas de trás, acionando somente um dos pedais.

6. Para travar o carrinho de passeio, pressione para baixo o pedal localizado na roda traseira, conforme mostrado na (Fig. 6).

ATENÇÃO: depois de ter acionado o pedal dos travões, certifique-se de que os mesmos estão corretamente acionados em ambas as rodas de trás.

ATENÇÃO: Utilize sempre o sistema de travagem quando estiver parado. Nunca deixe o bebé sem vigilância.

ATENÇÃO: Nunca deixe o carrinho de passeio num

plano inclinado com a criança lá dentro, mesmo que o sistema de travões esteja acionado.

ATENÇÃO: Os travões não asseguram travagens perfeitas em superfícies muito íngremes.

Para desbloquear o sistema de travagem, empurre para cima o pedal situado na roda de trás.

RODAS DA FRENTE DIRECIONÁVEIS

As rodas da frente do carrinho de passeio são direcionáveis.

7. Para fazer com que as duas rodas fiquem livres para girar, levante a patilha localizada entre as duas rodas (fig. 7). Use as rodas livres em superfícies lisas. Para bloquear as rodas, coloque a patilha na posição baixa.

Atenção: as rodas direcionáveis permitem uma condução mais fácil do carrinho de passeio; em terrenos irregulares é aconselhável utilizar as rodas bloqueadas para garantir uma maior estabilidade (pisos de gravilha, terra batida, etc.)

Atenção: ambas as rodas devem estar simultaneamente bloqueadas ou desbloqueadas.

CINTO DE SEGURANÇA

8. Todos os carrinhos de passeio estão equipados com cintos de 5 pontos.

Depois de ter instalado a criança no carrinho de passeio, aperte o cinto de segurança (fig. 8A), fazendo passar primeiro os dois ganchos (A) na presilha das correias (B) e, depois, introduza-os na fivela (C); regule a altura das correias dos ombros para ajustá-las aderir aos ombros da criança. Certifique-se de que o cinto está sempre corretamente fechado (Fig. 8B). Para abrir o cinto abdominal, prima e puxe os dois ganchos laterais.

Aperte sempre os cintos de segurança, utilizando a correia separadora de pernas. Certifique-se de que o cinto está sempre corretamente fechado.

ATENÇÃO: Para garantir a segurança do seu filho é indispensável utilizar sempre o cinto de segurança.

FECHO

ATENÇÃO: Realize esta operação certificando-se de que a criança ou, eventualmente, outras crianças se encontram devidamente afastadas. Certifique-se de que, nesta fase, as partes móveis do carrinho de passeio não entram em contacto com o corpo da criança.

9. Depois de ter recolhido a capota, para fechar o carrinho de passeio, desbloqueie o sistema de segurança 1 (ver “componentes”), puxando-o simultaneamente para si e para cima, de modo a libertar completamente o dispositivo de segurança (Fig. 9 A).

ATENÇÃO: O carrinho de passeio está equipado com um segundo dispositivo de segurança para impedir que se feche acidentalmente. Não tente fechar o carrinho de passeio sem ter desbloqueado o sistema de segurança 2 (ver “Componentes”).

Para desbloquear o segundo dispositivo de segurança, carregue no pedal vermelho, conforme ilustrado na Fig. 9 B.

10. Empurre para a frente as pegas, dobrando o carrinho até que este se feche completamente (Fig. 10).

11. Depois de o carrinho de passeio estar completamente fechado, o gancho existente lateralmente bloqueia-

automaticamente na posição fechada (veja a fig. 11), para evitar que o carrinho se abra acidentalmente. É possível bloquear as rodas de trás, usando o travão de estacionamento, de forma a poder apoiar facilmente o carrinho de passeio numa superfície vertical e mantê-lo de pé sozinho (Fig. 11 B).

ACESSÓRIOS:

ATENÇÃO: Algumas versões do produto podem não estar equipadas com os acessórios a seguir indicados. Leia atentamente as instruções relativas aos acessórios existentes na configuração que adquiriu.

CAPA IMPERMEÁVEL

12. O carrinho de passeio tem como acessório uma capa impermeável leve e prática. Abra a capa e aplique-a sobre a capota, cobrindo todo o carrinho de passeio. Fixe a capa aos tubos dianteiros e laterais do carrinho com o velcro previsto para o efeito (Fig. 12).

ATENÇÃO: Tenha particular cuidado com a utilização da capa impermeável.

ATENÇÃO: A capa impermeável não pode ser utilizada em carrinhos de passeio que não disponham de capota, pois pode provocar a asfixia da criança.

ATENÇÃO: Nunca deixe a criança no carrinho de passeio, exposto ao sol, com a capa impermeável montada, para evitar o risco de aquecimento excessivo.

BOLSA

13. O carrinho de passeio poderá dispor de uma prática bolsa para o transporte (Fig. 13 A); abra a bolsa e insira o carrinho conforme indicado na figura 13 B.

CORREIA DE TRANSPORTE

14. O carrinho de passeio está equipado com uma correia de transporte para poder transportá-lo facilmente quando não estiver a ser utilizado (Fig. 14).

FIXAÇÃO DA ALMOFADA

Fixe a almofada à cadeira do carrinho de passeio utilizando a aba situada na traseira, conforme ilustrado na Fig. 15 (na utilização “double face” vire novamente a aba antes da fixação). Faça passar, através das ranhuras, a correia separadora de pernas e as correias dos ombros, conforme mostrado na Fig. 16. Fixe a almofada ao encosto do carrinho de passeio através dos velcros situados na parte superior de mesma.

ATENÇÃO: use a almofada apenas se estiver corretamente fixada à estrutura e com as correias apertadas

GARANTIA

O produto dispõe de garantia contra qualquer defeito de conformidade, verificado em condições normais de uso, de acordo com o disposto nas instruções de utilização. A garantia não poderá portanto, aplicar-se, relativamente a danos no produto provocados por utilização imprópria, desgaste ou acidente. O prazo de validade da garantia sobre defeitos de conformidade, remete-se para as disposições específicas das normas nacionais aplicáveis no país de aquisição, se existentes.

NL GEBRUIKSAANWIJZING

BELANGRIJKE MEDEDELINGEN **BELANGRIJK: BEWAAR VOOR LATERE RAADPLEGING.**

LET OP: VERWIJDER VOOR HET GEBRUIK EVENTUELE PLASTIC ZAKKEN EN ALLE ANDERE VERPAKKINGS-ONDERDELEN EN GOOI ZE WEG OF HOUD ZE IN IEDER GEVAL BUITEN HET BEREIK VAN KINDEREN.

WAARSCHUWINGEN

- **LET OP:** Laat uw kind nooit zonder toezicht achter.
- **LET OP:** Verzeker u ervan voor gebruik dat alle vergrendelmechanismen correct zijn aangebracht. Verzeker u er in het bijzonder van dat de wandelwagen op de open stand is geblokkeerd, door te controleren dat de achterste kruiskoppeling is vergrendeld.
- **LET OP:** Om letsel te voorkomen dient u bij het in- en openklappen van het product er voor te zorgen dat het kind zich op een veilige afstand bevindt.
- **LET OP:** Sta niet toe dat uw kind met dit product speelt.
- **LET OP:** Deze zitting is niet geschikt voor kinderen die jonger zijn dan 6 maanden.
- **LET OP:** Gebruik altijd de veiligheidssystemen. Het gebruik van tussenbeenstuk en veiligheidsgordels is beslist nodig om de veiligheid van het kind te garanderen. Gebruik de veiligheidsgordels altijd samen met het tussenbeenstuk.
- **LET OP:** Dit product is niet geschikt om mee te rennen of te skeeleren.

- De wandelwagen mag worden gebruikt voor kinderen van 6 tot 36 maanden, tot een gewicht van maximaal 15 kg.
- Het product moet altijd op de rem staan als u het kind erin zet of eruit haalt.
- Ieder gewicht dat aan de handgrepen en/of de rugleuning en/of de zijkanten van de wandelwagen hangt, kan de stabiliteit van de wandelwagen in het gedrang brengen.
- Vervoer niet meer dan één kind tegelijkertijd.
- Breng geen accessoires, reserveonderdelen of onderdelen op de wandelwagen aan, die niet door de fabrikant geleverd of goedgekeurd zijn.
- Gebruik het artikel niet als er onderdelen stuk of gescheurd zijn, of ontbreken.
- Controleer voor de montage of het artikel en de onderdelen ervan niet beschadigd zijn tijdens het transport. In dat geval mag het artikel niet worden gebruikt en dient het buiten het bereik van kinderen te worden gehouden.
- Het product mag uitsluitend door een volwassene worden gemoniteerd.
- Dit product mag uitsluitend door een volwassene worden gebruikt.
- Verzeker u ervan dat de gebruikers van de wandelwagen goed weten hoe hij werkt.
- Plooi de wandelwagen niet open of dicht terwijl het kind erin zit.
- Verzeker u er bij de regelhandelingen van dat de bewegende delen van de wandelwagen niet in aan-

raking komen met het lichaam van het kind.

- Gebruik de wandelwagen niet op trappen of roltrappen: u zou de controle erover onverwachts kunnen verliezen.
- Kijk goed uit als u een trede of de stoep op- of afgaat.
- Om gevaar voor wurging te voorkomen mag u het kind geen voorwerpen met touwen geven of ze binnen het bereik van het kind laten liggen.
- Als u de wandelwagen gedurende lange tijd in de zon laat staan, wacht dan tot hij afgekoeld is voordat u het kind erin zet. Door lang in de zon te staan kunnen de materialen en stoffen van kleur veranderen.
- Zorg ervoor dat andere kinderen niet zonder toezicht in de buurt van de wandelwagen spelen of erop klimmen.
- Zorg ervoor dat de wandelwagen niet in aanraking komt met zilt water om roestvorming te voorkomen.
- Gebruik de wandelwagen niet op het strand.
- Als de wandelwagen niet wordt gebruikt, dient hij buiten het bereik van kinderen te worden gehouden.

REINIGINGS- EN ONDERHOUDSTIPS

Dit artikel heeft geregeld onderhoud nodig. Reiniging en onderhoud mogen alleen door een volwassene worden gedaan.

REINIGEN

De stof van de wandelwagen kan niet verwijderd worden. Reinig de stoffen delen met een vochtig doekje en neutrale zeep en raadpleeg het etiket voor de samenstelling van het product. Hieronder worden de wassymbolen en de betekenis ervan weergegeven:



Met koud water met de hand wassen



Niet bleken



Niet in de droogtrommel drogen



Niet strijken



Niet chemisch laten reinigen

Reinig de kunststof delen regelmatig met een vochtige doek. Na eventuele aanraking met water moeten de metalen delen afgedroogd worden om roestvorming te voorkomen.

ONDERHOUD

Smeer de bewegende delen indien nodig met droge siliconenolie. Controleer periodiek de slijtagestaat van de wielen en houd ze vrij van stof en zand. Verzekert u ervan dat de kunststof delen, die over de metalen buizen lopen, vrij zijn van stof, vuil en zand om wrijving te voorkomen, wat de goede werking van de wandelwagen kan schaden. Berg de wandelwagen op een droge plaats op.

OPENEN

1. Maak de sluiting los (Fig. 1)
2. Plooi de wandelwagen open (Fig. 2)
3. Druk de stang B (zie "onderdelen") met de voet omlaag, zoals in fig. 3 wordt getoond, tot u de bevestigingsklik hoort.
4. Bevestig de kap met de kunststof klemmen ter hoogte van de speciale stiften zoals aangeduid op (Fig. 4A); draai vervolgens de kap naar voren en bevestig de klittenband op de achterste hoeken (Fig. 4B).

LET OP: De kap dient aan beide kanten van de wandelwagen te worden bevestigd. Controleer of hij goed is vastgemaakt.

DE RUGLEUNING AFSTELLEN

5. De rugleuning kan op 2 standen worden versteld. Maak de knoppen op de rugleuning (Fig. 5 A) los en open de ritssluitingen aan de zijkanten van de rugleuning (Fig. 5 B).

Opgelet, door het gewicht van het kind kan deze handeling moeilijker zijn. Er wordt aanbevolen om de rugleuning af te stellen zonder het kind in de wandelwagen.

REMMEN

De achterwielen zijn uitgerust met dubbele remmen, waardoor met één enkel pedaal tegelijkertijd op beide achterwielen wordt geremd.

6. Om de wandelwagen af te remmen duwt u de hendel op het achterwiel omlaag, zoals in fig. 6 wordt getoond

LET OP: na de wandelwagen op de rem te hebben gezet, verzekert u zich ervan dat de remmen goed op beide achterwielgroepen geplaatst zijn.

LET OP: Gebruik altijd de rem als u stopt. Laat het kind nooit zonder toezicht achter.

LET OP: Laat de wandelwagen nooit met het kind erin

op een helling staan, ook al zijn de remmen geactiveerd.
LET OP: De remmen garanderen niet dat er op erg steile hellingen optimaal wordt geremd.
Om het remsysteem te deblokken duwt u de hendel op het achterwiel omhoog.

ZWENKENDE VOORWIELEN

De wandelwagen is aan de voorkant uitgerust met zwenkwielen.

7. Om de wielen vrij te laten draaien moet u de hendel tussen de twee wielen (Fig. 7) omlaag duwen. Gebruik de vrije wielen op glad terrein. Om de wielen te vergrendelen zet u de hendel weer op de hoge stand.

Let op, de zwenkwielen garanderen een betere bestuurbaarheid van de wandelwagen; op hobbelig terrein is het aangeraden de wielen vergrendeld te gebruiken om soepeler te rijden (grind, zandweg, etc.).

Let op, beide wielen moeten altijd tegelijkertijd worden vergrendeld of ontgrendeld.

VEILIGHEIDSGORDELS

8. Alle wandelwagens zijn voorzien van een vijfpunts-veiligheidsgordel.

Zet het kind in de wandelwagen, doe hem de veiligheidsgordels om (Fig. 8A) en steek eerst de twee gespontongen (B) door de opening van de schouderriemen (A) en dan in de gesp (C); regel de hoogte van de schouderriemen zodanig dat ze op de schouders van het kind rusten. Zorg ervoor dat de gordels altijd correct zijn vastgemaakt (Fig. 8B). Druk op de zijtongen en trek eraan om de veiligheidsgordel los te maken.

Doe het kind altijd de veiligheidsgordels om en gebruik altijd het tussenbeenstuk. Zorg ervoor dat de gordels altijd correct zijn vastgemaakt.

LET OP: om de veiligheid van uw kind te garanderen moeten de veiligheidsgordels altijd worden gebruikt.

SLUITEN

LET OP: let er bij deze handeling op dat het kind en eventuele andere kinderen zich op een veilige afstand bevinden. Verzekert u er tijdens deze fase van dat de bewegende delen van de wandelwagen niet in aanraking komen met het lichaam van het kind.

9. Om de wandelwagen dicht te plooiën, zet u eerst de zonnekap naar achteren. Maak het veiligheidssysteem 1 (zie "onderdelen") los door het tegelijkertijd naar u toe en omhoog te trekken zodat het veiligheidssysteem helemaal deblokkeert (Fig. 9 A).

LET OP: De wandelwagen is voorzien van een tweede veiligheidssysteem om te voorkomen dat hij toevallig dichtplooit. Probeer de wandelwagen niet dicht te plooiën zonder veiligheidssysteem 2 (zie "Onderdelen") te hebben ontgrendeld.

Om het tweede veiligheidssysteem los te zetten drukt u op het rode pedaal dat in Fig. 9 B wordt weergegeven.

10. Duw de handgrepen naar voren en plooi de wandelwagen helemaal dicht (Fig. 10).

11. Als de wandelwagen is ingeklapt, blokkeert de haak op de zijkant hem automatisch op de gesloten stand (Fig. 11 A) en voorkomt dat hij ongewenst weer wordt

geopend. De achterwielen kunnen met de parkeerrem worden vergrendeld om de wandelwagen gemakkelijk tegen een verticaal oppervlak te laten steunen en om hem rechtop te zetten (Fig. 11 B).

ACCESSOIRES:

LET OP: het kan zijn dat de vervolgens beschreven accessoires bij enkele uitvoeringen van het product niet aanwezig zijn. Lees de instructies betreffende de accessoires die aanwezig zijn bij de door u gekochte uitvoering aandachtig door.

REGENHOES

12. De wandelwagen is voorzien van een handige en lichte regenhoes. Open de regenhoes en breng hem op de zonnekap aan zodat de hele wandelwagen wordt bedekt. Bevestig de regenhoes aan de buizen van de voorkant en de zijkanten van de wandelwagen met de klittenband (Fig. 12).

LET OP: let bijzonder goed op tijdens het gebruik van de regenhoes.

LET OP: De regenhoes mag niet zonder kap op de wandelwagen worden gebruikt, omdat het kind hierdoor kan stikken.

LET OP: Laat de wandelwagen met het kind erin nooit in de zon staan als de regenhoes op de wandelwagen is gemonteerd om gevaar voor oververhitting te voorkomen.

TAS

13. De wandelwagen heeft een handige transporttas (Fig. 13 A); open de tas en doe de wandelwagen erin zoals in fig.13 B wordt getoond.

DRAAGRIEM

14. De wandelwagen is voorzien van een draagriem om hem gemakkelijk te vervoeren als hij niet gebruikt wordt (Fig. 14).

HET MATRASJE BEVESTIGEN

Bevestig het matrasje op de zitting van de wandelwagen met behulp van het paneel aan de achterkant, zoals in Fig. 15 wordt getoond (bij dubbelzijdig gebruik slaat u het paneel om voordat u het bevestigt). Laat het tussenbeenstuk en de schouderriemen door de openingen lopen, zoals in Fig. 16 wordt getoond. Maak het matrasje vast aan de rugleuning van de wandelwagen met behulp van de klittenbanden op de bovenkant van het matrasje.

LET OP: gebruik het matrasje alleen als het goed op de wandelwagen is bevestigd en als de veiligheidsgordels omgedaan zijn.

GARANTIE

Het product valt onder garantie tegen elke non-conformiteit binnen de normale gebruiksomstandigheden zoals voorzien in de gebruiksaanwijzingen. De garantie is dus niet geldig in geval van schade veroorzaakt door oneigenlijk gebruik, slijtage of toevallige gebeurtenissen. Voor de duur van de garantie inzake non-conformiteit verwijzen we naar de specifieke richtlijnen en de nationale normen die van toepassing zijn in het land van aankoop, indien deze voorzien zijn.

SV BRUKSANVISNING

VIKTIG INFORMATION

VIKTIGT: SPARA DENNA BRUKSANVISNING FÖR FRAMTIDA BRUK

OBS! TA FÖRST AV OCH SLÄNG EVENTUELLA PLASTPÅSAR OCH ALLA ANDRA KOMPONENTER AV FÖRPACKNINGSMATERIALET FÖRE ANVÄNDNING, ELLER FÖRVARA UTOM RÄCKHÅLL FÖR BARN.

VARNINGAR

- **OBS!** Lämna aldrig ditt barn utan tillsyn.
- **OBS!** Se till att alla säkerhetsmekanismer har kopplats in korrekt före användning. Försäkra dig i synnerhet om att sittvagnen är blockerad i öppet läge genom att kontrollera att den bakre chassispärren verkligen är låst.
- **OBS!** För att undvika skador när produkten fälls ut eller fälls ihop, se till att barnet befinner sig på säkert avstånd.
- **OBS!** Låt inte barnet leka med denna produkt.
- **OBS!** Den här sittdelen är inte lämplig för barn under 6 månader.
- **OBS!** Använd alltid fastspänningssystemet. Användning av grenrem och säkerhetssele är nödvändig för att garantera barnets säkerhet. Använd alltid både säkerhetssele och grenremmen.
- **OBS!** Den här produkten är inte lämplig att använda när man springer eller åker rullskridskor.
- Denna sittvagn får endast användas av barn i åldern mellan 6 och

- 36 månader, upp till max 15 kg vikt.
- Bromsen ska alltid ha aktiverats när man sätter i eller tar ur barnet.
- Eventuella vikter som fästs på handtagen, på ryggstödet och/eller på sittvagnens sidor kan göra vagnen instabil.
- Transportera inte mer än ett barn åt gången.
- Använd inte sittvagnen med tillbehör, reservdelar eller komponenter som inte kommer från eller godkännts av tillverkaren.
- Använd inte produkten om någon del är trasig, söndersliten eller fattas.
- Innan produkten monteras ska man kontrollera att den och dess komponenter inte uppvisar några skador som uppstått under transporten. Om så är fallet ska produkten inte användas och den ska hållas utom räckhåll för barn.
- Produkten får bara monteras av vuxna personer.
- Denna produkt får bara användas av vuxna personer.
- Alla som använder sittvagnen måste känna till exakt hur den fungerar.
- Fäll inte upp eller ihop vagnen medan barnet sitter i.
- När man justerar sittvagnen ska man försäkra sig om att dess rörliga delar inte kommer i kontakt med barnets kropp.
- Gå inte i trappor eller rulltrappor med sittvagnen: du kan plötsligt förlora kontrollen över den.
- Var försiktig när du går upp eller ned för trappsteg eller trottoarer.
- Ge inte föremål med snören till barnet och se till så att sådana föremål inte finns i närheten av barnet för

att undvika risk för strypning.

- Om sittvagnen stått i solen länge ska man vänta tills den svalnat innan barnet sätts i vagnen. Långvarig exponering av sittvagnen i solen kan göra att material och tyg bleks.
- Låt inte andra barn leka utan tillsyn i närheten av sittvagnen eller klättra upp på den.
- Undvik saltvatten på sittvagnen för att förebygga rostbildning.
- Använd inte sittvagnen på stranden.
- När sittvagnen inte används ska den hållas utom räckhåll för barn.

RÅD FÖR RENGÖRING OCH SKÖTSEL

Den här produkten behöver regelbunden skötsel. Den får bara rengöras och skötas av en vuxen person.

RENGÖRING

Sittvagnens klädsel kan inte tas av. Rengör textildelar med en svamp som fuktats med vatten och mild tvål, se produktens varudeklaration. Nedan beskrivs tvättsymbolerna och deras betydelser:

 Handtvätt i kallt vatten

 Blek inte

 Torktumla inte

 Stryk inte

 Kemtvätta inte

Rengör plastdelar regelbundet med en fuktad trasa. Torka av metalldelar som kommit i kontakt med vatten, så att inte rost bildas.

SKÖTSEL

Smörj de rörliga delarna om nödvändigt med torr silikonolja. Kontrollera regelbundet hjulens skick och håll dem rena från damm och sand. Säkerställ att alla plastdelar som rör sig längs metallrören är rena från damm, smuts och sand för att förhindra nötningar som kan försämra sittvagnens funktion. Förvara vagnen på torrt ställe.

FÅLLA UT PRODUKTEN

1. Frigör spärren (fig. 1)
2. Öppna sittvagnen (fig. 2)
3. Tryck stängningen B (se "beståndsdelar") nedåt med foten, som i fig. 3, tills du hör ett "klickljud" som bekräftar låsning.

4. För att spärra fast suffletten, fäst plastklämmorna i höjd med de avsedda låstapparna som i fig. 4A. Vrid den sedan framåt och fäst kardborrebandet som finns på de bakre hörnen (fig. 4B).

OBS! Fäst suffletten på sittvagnens båda sidor. Kontrollera att den sitter fast ordentligt.

JUSTERA RYGGSTÖDET

5. Ryggstödet kan justeras till 2 olika lägen. Öppna först knapparna på ryggstödet (fig. 5 A) och sedan blytlåset på ryggstödet sidor (fig. 5 B).

Observera! Med barnets vikt kan detta vara svårare att göra. Vi rekommenderar att justera ryggstödet utan barnet i vagnen.

BROMSAR

Bakhjulen har tvillingbromsar vilket gör det möjligt att manövrera båda bakhjulen med en enda pedal.

6. För att bromsa sittvagnen ska man trycka ned spaken på det bakre hjulet, som i fig. 6.

OBS! Kontrollera att bromsarna på båda bakre hjulgrupperna är inkopplade efter att bromsspaken aktiverats.

OBS! Använd alltid bromsen när du stannar vagnen. Lämn aldrig barnet utan tillsyn.

OBS! Lämn aldrig sittvagnen på ett sluttande plan med barnet i, även om bromsarna är aktiverade.

OBS! Bromsarna kan inte garantera optimal bromsning om underlaget lutar brant.

För att låsa upp bromssystemet ska man trycka upp spaken som finns på det bakre hjulet.

SVÄNGBARA FRAMHJUL

Sittvagnens framhjul är svängbara.

7. För att frigöra hjulen så att de kan svänga, sänk spaken som finns mellan de två hjulen (fig. 7). Fria hjul ska användas på plana ytor. För att låsa hjulen, sätt spaken i det höga läget.

Observera! Svänghjulen gör det lättare att manövrera sittvagnen. På ojämn mark rekommenderar vi att låsa hjulen för att vagnen ska rulla lättare (grus, väg med kompakt jord osv.).

Observera! Båda hjulen ska alltid vara i samma läge, dvs. låsta eller fria.

SÄKERHETSSELEN

8. Samtliga sittvagnar är försedda med fempunktssele. Sätt barnet i sittvagnen och spärr fast säkerhetssele (fig. 8) genom att först trå de två låstungorna (B) i axelremmarnas springor (A) och sedan sätta in dem i grenremmens spänne (C). Justera höjden på axelremmarna så att de ligger tätt mot barnets axlar. Försäkra dig alltid om att selen är korrekt fastspänt (fig. 8B). För att låsa upp höftbältet trycker du på låstungorna på sidorna och drar ut dem.

Använd alltid både säkerhetssele och grenremmen. Försäkra dig alltid om att selen är korrekt fastspänt.

OBS! för att garantera barnets säkerhet måste säkerhetssele alltid användas.

IHOPFÄLLNING

OBS! När detta utförs ska du försäkra dig om att barnet, och eventuella andra barn, befinner sig på behörigt avstånd. Försäkra dig om att sittvagnens rörliga delar inte kommer i kontakt med barnets kropp när du gör detta.

9. För att stänga sittvagnen ska du först dra suffletten bakåt och sedan låsa upp säkerhetssystemet 1 (se "beståndsdelar") genom att dra det samtidigt mot dig och uppåt så att låset frigörs fullständigt (fig. 9 A).

OBS! Sittvagnen är försedd med ytterligare ett säkerhetssystem som förhindrar oavsiktlig ihopfällning. Försök inte att fälla ihop sittvagnen utan att ha låst upp säkerhetssystem 2 (se "beståndsdelar").

För att låsa upp det andra säkerhetssystemet, tryck på den röda pedalen som visas i fig. 9 B.

10. Tryck handtagen framåt så att sittvagnen fälls ihop tills den är helt stängd (fig. 10).

11. När den är helt ihopfäld låser haken som sitter på sidan automatiskt sittvagnen i stängt läge (se figur 11 A) och hindrar på detta sätt att den fälls upp oavsiktligt. Bakhjulen kan låsas med parkeringsbromsen så att den kan ställas på ett vertikalt plan och stå upp alldeles själv (fig. 11 B).

TILLBEHÖR:

OBS! Det är möjligt att de tillbehör som beskrivs här inte finns på alla modeller. Läs noga instruktionerna för tillbehören till den modell du köpt.

REGNSKYDD

12. Sittvagnen är försedd med ett praktiskt och lätt regnskydd. Öppna regnskyddet och montera det på suffletten så att hela sittvagnen täcks. Spänn fast regnskyddet på sittvagnens främre rör och de på sidan med de avsedda kardborrebanden (fig. 12).

OBS! Var extra uppmärksam vid användning av regnskyddet.

OBS! Regnskyddet får inte användas på sittvagnar som inte har sufflett, eftersom barnet kan kvävas.

OBS! Regnskyddet får inte användas på vagnen utan suffletten eller solskyddet, då det skulle kunna leda till risk för att barnet kvävs.

VÄSKA

13. En praktisk transportväska ingår tillsammans med sittvagnen (fig. 13 A). Öppna väskan och lägg in sittvagnen som i fig. 13 B.

TRANSPORTREM

14. Sittvagnen är försedd med en transportrem för att kunna transportera den enkelt när den inte används (fig. 14).

FIXERING AV SITTDYNA

Sätt fast sittdynan på sittvagnens sittdel genom att använda fästremmen på dess baksida på det sätt som visas i fig. 15 (om vändbar dyna används på andra sidan ska man vända på fästremmen före fixeringen). Trä grenremmen och axelremmarna genom springorna som i fig. 16. Fäst sittdynan vid sittvagnens ryggstöd med hjälp av de

kardborreband som finns upptill på sittdynan.

OBS! Använd bara sittdynan om den är korrekt fäst vid strukturen och med fastspänt säkerhetssele

GARANTI

Produktens garanti gäller för alla fabriktionsfel vid normal användning av produkten enligt vad som förutses i bruksanvisningen. Garantin gäller således inte vid skada som orsakats av felaktig användning, slitage eller olycka. För giltighetsperioden för garanti mot fabriktionsfel hänvisas till de särskilda bestämmelserna i nationella lagar som gäller i inköpslandet, i förekommande fall.

CZ NÁVOD K POUŽITÍ

DŮLEŽITÉ UPOZORNĚNÍ **DŮLEŽITÉ: USCHOVEJTE TENTO** **NÁVOD PRO DALŠÍ POUŽITÍ.**

UPOZORNĚNÍ: PŘED POUŽITÍM ODSTRÁŇTE A ZLIKVIDUJTE PŘÍPADNÉ PLASTOVÉ SÁČKY A VŠECHNY ČÁSTI OBALU TOHOTO VÝROBKU NEBO JE ALEŠPOŇ UCHOVEJTE MIMO DOSAH DĚTÍ.

UPOZORNĚNÍ

- **UPOZORNĚNÍ:** Nikdy nenechávejte dítě bez dozoru.
- **UPOZORNĚNÍ:** Před použitím prověřte, zda jsou všechny pojistné mechanismy správně zajištěny. Zejména se ujistěte, že kočárek je zablokován v otevřené poloze, a zkontrolujte, že křížová výztuž je opravdu zablokována.
- **UPOZORNĚNÍ:** Abyste zabránili možnému zranění, vždy se při skládání nebo rozkládání výrobku ujistěte, že je dítě v bezpečné vzdálenosti.
- **UPOZORNĚNÍ:** Nedovolte, aby si dítě s tímto výrobkem hrálo.
- **UPOZORNĚNÍ:** Tato sedačka není vhodná pro děti do 6 měsíců.
- **UPOZORNĚNÍ:** Vždy používejte zádržné systémy. Použití pásu mezi nohama dítěte a bezpečnostních pásů je nezbytné pro zajištění bezpečnosti dítěte. Bezpečnostní pásy vždy používejte současně s pásem mezi nohama dítěte.
- **UPOZORNĚNÍ:** Tento výrobek není uzpůsoben k tomu, abyste s ním mohli běhat nebo bruslit.
- Použití kočárku je povoleno pouze pro děti ve věku od 6 do 36 měsíců,

- do maximální hmotnosti 15 kg.
- Při usazování nebo vyjímání dítěte musí být brzdy vždy zabrzděny.
- Jakékoli závaží na rukojetí a/nebo na opěrce zad a/nebo na stranách kočárku může ohrozit stabilitu kočárku.
- Nevozte najednou více než jedno dítě.
- Nepoužívejte doplňky, náhradní díly nebo součásti, které nejsou dodávány nebo schváleny výrobcem.
- Výrobek nepoužívejte, pokud některá jeho část je poškozená, roztržená nebo chybí.
- Před montáží výrobku prověřte, zda výrobek nebo některá jeho součást nebyla během přepravy poškozena. Pokud ano, výrobek nesmí být používán a musí být uložen mimo dosah dětí.
- Výrobek musí být sestaven výhradně dospělou osobou.
- Tento výrobek musí být používán výhradně dospělou osobou.
- Ubezpečte se, že osoby používající kočárek jsou dobře obeznámeny s přesným způsobem jeho použití.
- Nezavírejte a neotvírejte kočárek pokud je dítě v kočárku.
- Při nastavování kočárku zkontrolujte, zda jeho pohyblivé části nepřicházejí do styku s tělíčkem dítěte.
- S kočárkem nejezděte ani po normálních ani po jezdících schodech: mohli byste nad ním nečekaně ztratit kontrolu.
- Zvýšenou pozornost věnujte nájezdu na schod nebo chodník, stejně jako sjezdu z nich.
- Abyste zamezili riziku uškrcení, nikdy nedávejte dítěti na hraní ani do jeho blízkosti předměty opatřené

šňůrami.

- Pokud kočárek stál dlouho na slunci, počkejte, dokud nevychladne, a teprve poté do něj dítě uložte. Dlouhodobé vystavení slunečním paprskům může způsobit změnu barev materiálů a látek.
- Nedovolte, aby si ostatní děti hrály bez dozoru u kočárku nebo na něj lezli.
- Zabraňte kontaktu kočárku s mořskou vodou, jež může způsobit rezivění.
- Nepoužívejte kočárek na pláži.
- Pokud kočárek nepoužíváte, uchovávejte jej mimo dosah dětí.

DOPORUČENÉ ČIŠTĚNÍ A ÚDRŽBA

Tento výrobek vyžaduje pravidelnou údržbu. Čištění a údržba musí být prováděna výhradně dospělou osobou.

ČIŠTĚNÍ

Kočárek nemá snímatelný potah. Látkový potah čistíte vlhkou houbou a neutrálním mýdlem; řiďte se pokyny na štítku. Dále jsou uvedeny jednotlivé symboly a jejich význam:



Perte v ruce ve studené vodě



Nebělte.



Nesušte v sušičce



Nežehlete.



Nečistěte chemicky.

Části z plastu pravidelně čistěte vlhkým hadříkem. Pokud se kovové části dostanou do styku s vodou, osušte je, abyste zabránili jejich rezivění.

ÚDRŽBA

V případě potřeby promažte pohyblivé části silikonovým olejem. Pravidelně kontrolujte stupeň opotřebených koleček a odstraňujte z nich prach a písek. Kontrolujte, zda plastové díly, pohybující se po kovové kostře kočárku, nejsou znečištěny prachem, nečistotami a pískem. Zamezíte tak tření, které by mohlo ohrozit správnou funkčnost kočárku. Kočárek uchovávejte na suchém místě.

ROZLOŽENÍ

1. Vyhákněte zapínací přezku (Obr. 1)
2. Otevřete kočárek (Obr. 2)
3. Sešlápněte nohou tyč B (viz "součásti") směrem dolů, jak je uvedeno na Obr. 3, dokud neuslyšíte "klik" po zaháknutí.
4. Pro připevnění boudy na kočárek nasadte plastové přichytky specifických čepů (Obr. 4A), otočte jí vpřed a upevněte suchým zipem umístěným v zadních rozích (Obr. 4B).

UPOZORNĚNÍ: Tento úkon je nutno provést na obou stranách kočárku. Zkontrolujte, zda je bouda dobře připevněna.

ÚPRAVA OPĚRKY ZAD

5. Opěrku je možné nastavit do 2 poloh. Po uvolnění knoflíků umístěných na opěrce (Obr. 5 A), rozepněte zip na stranách opěrky (Obr. 5 B).

Upozornění, s váhou dítěte tento úkon může být obtížný. Doporučujeme nastavit opěrku bez dítěte.

BRZDY

Zadní kolečka jsou vybavena spojenou brzdou, která po stisku jednoho pedálu zabrzdí současně obě zadní kolečka.

6. Chcete-li kočárek zabrzdit, zatlačte páčku na zadním kole, jak je uvedeno na (Obr. 6).

UPOZORNĚNÍ: Po použití páčky brzdy zkontrolujte, zda jsou brzdy správně zajištěny u obou skupin zadních koleček!

UPOZORNĚNÍ: Vždy, když se zastavíte, použijte brzdu. Nikdy nenechávejte dítě bez dozoru.

UPOZORNĚNÍ: • Nikdy se nevzdalujte od kočárku, pokud stojí na svaahu a je v něm usazeno dítě, a to ani pokud je kočárek zabrzděn.

UPOZORNĚNÍ: Brzdy nezajišťují optimální brzdění na strmých svazích.

Chcete-li odblokovat brzdový systém, zatlačte páčku na zadním kole směrem nahoru.

PŘEDNÍ OTOČNÁ KOLEČKA

Přední kolečka kočárku jsou otočná.

7. Po snížení páčky mezi oběma kolečky se kolečka mohou volně otáčet (Obr. 7). Volně otočná kolečka používejte na cestách s rovinným povrchem. Pokud chcete kolečka zajistit, zvedněte páčku znovu do vysoké polohy. Upozornění, volně otočná kolečka umožňují lepší manipulaci s kočárkem; pro zaručení plynulé jízdy na nesouvislých terénech (štěrky, polní cesty atd.) se doporučuje používat zajištěná kolečka.

Upozornění, obě kolečka musí být vždy současně buď zajištěná nebo volně otočná.

BEZPEČNOSTNÍ PÁSY

8. Všechny kočárky jsou vybaveny 5-bodovými pásy. Chcete-li zapnout bezpečnostní pásy (Obr. 8A), po uložení dítěte do kočárku, nejdříve provlékněte dva jazýčky (B) otvorem ramenních pásů (A) a poté je zasuňte do přezky (C); nastavte délku ramenních pásů tak, aby přiléh-

haly k ramenům dítěte. Vždy zkontrolujte, zda jsou pásy zapnuty správně (Obr. 8B). Pokud chcete rozepnout břišní pás, stiskněte a vytáhněte dva postranní jazýčky. Vždy dítě připněte bezpečnostními pásy, pomocí pásu mezi nohama! Vždy zkontrolujte, zda jsou pásy zapnuty správně.

UPOZORNĚNÍ: Pro zajištění bezpečnosti vašeho dítěte je nezbytné vždy používat bezpečnostní pásy!

SLOŽENÍ KOČÁRKU

UPOZORNĚNÍ: Při provádění tohoto úkonu dbejte, aby bylo vaše dítě nebo i jiné děti v bezpečné vzdálenosti. Dbejte, aby se pohyblivé části kočárku nedostaly do kontaktu s tělem dítěte!

9. Chcete-li zavřít kočárek, po uvedení boudy dozadu, uvolněte bezpečnostní systému 1 (viz „součásti“), tahem směrem k sobě a zároveň směrem nahoru, aby se plně odblokovalo zabezpečení (Obr. 9 A).

UPOZORNĚNÍ: Kočárek je vybaven druhým zabezpečením, aby se zabránilo náhodnému uzavření. Nepokoušejte se složit kočárek, aniž byste odblokovali Bezpečnostní systém 2 (viz „Součásti“).

Chcete-li odblokovat druhé zabezpečení, stiskněte červený pedál, jak je uvedeno na Obr. 9 B.

10. Zatlačte rukojeti a složte kočárek až do úplného uzavření (Obr. 10).

11. Složený kočárek se automaticky zajistí uzavírací pojistkou na boku. (Obr. 11 A). Tento úkon zabrání samovolnému otevření kočárku. Lze zablokovat zadní kola pomocí parkovací brzdy tak, abyste mohli kočárek samostatně nechat na svislé ploše (Obr. 11 B).

DOPLŇKY:

UPOZORNĚNÍ: Doplnky popsané v tomto návodu nemusí být dodávány ke všem modelům kočárku. Pozorně si přečtete ty body návodu, jež se týkají doplňků dodávaných k vámi zakoupenému modelu kočárku.

PLÁŠTĚNKA

12. Kočárek je vybaven praktickou a lehkou pláštěnkou. Otevřete pláštěnku umístěte ji na boudu a pokryjte celý kočárek. Připevněte pláštěnku k předním a bočním trubkám kočárku speciálním suchým zipem (Obr. 12).

UPOZORNĚNÍ: Buďte obzvláště pozorní, pokud máte na kočárku pláštěnku.

UPOZORNĚNÍ: Pláštěnka nesmí být použita s kočárkem bez boudy, neboť by mohla způsobit udušení dítěte.

UPOZORNĚNÍ: Pokud máte na kočárku připevněnou pláštěnku, nikdy nenechávejte kočárek na slunci, pokud v něm sedí dítě. Hrozí nebezpečí úžehu!

VAK

13. Kočárek obsahuje praktický vak (Obr. 13 A); otevřete vak a vložte do něj kočárek, jak je uvedeno na obrázku 13 B.

PŘEPRAVOVACÍ POPRUH

14. Kočárek je vybaven popruhem pro snadnou přepravu, když se nepoužívá (Obr. 14).

UPEVNĚNÍ PODLOŽKY

Připevněte podložku k sedadlu kočárku pomocí klapky na zadní straně, jak je znázorněno na Obr. 15 (při použití double face před upevněním otočte klapku). Protáhněte pás mezi nohama a ramenní popruhy otvory, jak je uvedeno v Obr. 16. Připevněte podložku k opěradlu kočárku pomocí suchých zipů umístěných na horní straně podložky

UPOZORNĚNÍ: použijte podložku pouze je-li správně upevněna ke konstrukci a bezpečnostními pásy

ZÁRUKA

Výrobek je v záruce, pokud jde o jakoukoli vadu týkající se shodnosti výrobku při běžných podmínkách použití, v souladu s návodem k použití. Záruka se nevztahuje na škody vzniklé v důsledku nesprávného použití, opotřebení nebo nahodilých událostí. Dobu trvání záruky na vady týkající se shodnosti výrobku upravují konkrétní předpisy uplatňované v zemi, kde by výrobek zakoupen.

PL INSTRUKCJA UŻYTKOWANIA

WAŻNA INFORMACJA

WAŻNE: ZACHOWAĆ INSTRUKCJE NA PRZYSZŁOŚĆ JAKO ŹRÓDŁO INFORMACJI.

OSTRZEŻENIE: ABY UNIKNĄĆ NIEBEZPIECZEŃSTWA UDUSZENIA, TRZYMAĆ OPAKOWANIE PLASTIKOWE W MIEJSCU NIEDOSTĘPNYM DLA NIEMOWLĄT I DZIECI.

OSTRZEŻENIA

- **OSTRZEŻENIE:** Nie pozostawiać dziecka bez opieki.
- **OSTRZEŻENIE:** Przed użytkowaniem, upewnić się, że wszystkie urządzenia blokujące zostały poprawnie zablokowane. Należy się zwłaszcza upewnić, czy wózek został zabezpieczony w pozycji rozłożonej. W tym celu sprawdzić prawidłowe zablokowanie tylnego krzyżaka.
- **OSTRZEŻENIE:** Aby uniknąć obrażeń w czasie rozkładania i składania produktu, należy upewnić się, czy dziecko znajduje się w bezpiecznej odległości.
- **OSTRZEŻENIE:** Nie pozwalać dziecku bawić się tym produktem.
- **OSTRZEŻENIE:** Pozycja siedząca przodem do jazdy nie nadaje się dla dzieci poniżej 6 miesiąca życia.
- **OSTRZEŻENIE:** Zawsze należy stosować systemy zabezpieczająco-podtrzymujące. Użycie pasa krocznego oraz pasów bezpieczeństwa jest niezbędne, aby zapewnić bezpieczeństwo dziecka. Należy zawsze stosować jednocześnie za-

równo pasy zabezpieczające jak i pas kroczny.

- **OSTRZEŻENIE:** Produkt ten nie powinien być używany podczas biegania lub jazdy na wrotkach.
- Używanie wózka spacerowego jest dozwolone dla dzieci w wieku od 6 do 36 miesięcy, maksymalnie do 15 kg wagi.
- Należy zawsze załączyć hamulec podczas umieszczania dziecka w wózku i wyjmowania go.
- Zawieszanie ciężkich przedmiotów na rączkach i/lub na oparciu wózka może zagrażać jego stabilności.
- Nie przewozić jednocześnie kilkorga dzieci.
- Nie montować na wózku akcesoriów, części zamiennych oraz elementów, które nie zostały dostarczone lub zatwierdzone przez producenta.
- Nie używać produktu jeśli jakkolwiek jego element został uszkodzony, wyrwany lub zgubiony.
- Przed przystąpieniem do montażu należy sprawdzić, czy produkt oraz wszystkie jego elementy składowe nie uległy uszkodzeniu podczas transportu. W razie uszkodzenia, produkt nie powinien być używany i należy przechowywać go w miejscu niedostępnym dla dzieci.
- Produkt powinien być montowany tylko przez dorosłą osobę.
- Produkt ten powinien być używany tylko i wyłącznie przez osobę dorosłą.
- Upewnić się, czy użytkownicy wózka znają dokładny sposób jego działania.
- Nie składać i nie rozkładać wózka, jeżeli siedzi w nim dziecko.

- Podczas czynności związanych z rozkładaniem i składaniem spacerówki należy upewnić się, czy dziecko znajduje się w odpowiedniej odległości.
- Nie używać wózka na schodach, ani na schodach ruchomych: istnieje ryzyko nagłej utraty kontroli nad wózkiem.
- Uważać wchodząc na stopień lub chodnik oraz schodząc z nich.
- Aby uniknąć ryzyka uduszenia, nie dawać dziecku, ani nie pozostawiać w jego pobliżu przedmiotów ze sznurkami.
- Jeśli wózek stał przez dłuższy czas na słońcu, przed posadzeniem w nim dziecka należy poczekać, aż się ochłodzi. Długotrwałe działanie promieni słonecznych może spowodować zmiany koloru materiałów i tkanin.
- Nie dopuszczać, aby inne dzieci bawiły się bez opieki w pobliżu wózka lub wspinały się na niego.
- Unikać kontaktu wózka ze słońcą, aby zapobiec powstawaniu rdzy.
- Nie używać wózka na plaży.
- Kiedy nie jest używany, wózek powinien być przechowywany w miejscu niedostępnym dla dzieci.

RADY ZWIĄZANE Z CZYSZCZENIEM I KONSERWACJĄ

Produkt ten wymaga okresowej konserwacji. Czyszczenie i konserwacja muszą być dokonywane wyłącznie przez dorosłą osobę.

CZYSZCZENIE

Nie można zdjąć obicia wózka. Elementy z tkaniny czyścić przy pomocy wilgotnej gąbki i delikatnego mydła, zgodnie z zaleceniami przytoczonymi na wszyswce. Poniżej podano symbole sposobu prania oraz ich znaczenie:



Prać ręcznie w zimnej wodzie



Nie używać wybielacza



Nie suszyć mechanicznie



Nie prasować



Nie czyścić chemicznie

Co jakiś czas czyścić plastikowe części przy pomocy wilgotnej szmatki. Po ewentualnym zetknięciu z wodą, wysuszyć metalowe części, aby zapobiec powstawaniu rdzy.

KONSERWACJA

W razie konieczności smarować ruchome części suchym olejem silikonowym. Kontrolować okresowo stan zużycia kół oraz czyścić je z kurzu i piasku. Aby uniknąć ewentualnego tarcia i zapewnić prawidłowe funkcjonowanie wózka należy czyścić z kurzu, brudu i piasku wszystkie plastikowe części, które przesuwają się po jego metalowej ramie. Przechowywać wózek w suchym miejscu.

ROZKŁADANIE

1. Zdjąć blokadę zamknięcia (Rys. 1)
2. Rozłożyć wózek spacerowy (Rys. 2)
3. Nogą nacisnąć w miejscu B (patrz "elementy składowe") do dołu, tak jak pokazano na Rys. 3, aż będzie słyszalny dźwięk zablokowania mechanizmu.
4. Aby zamocować budkę, założyć plastikowe klipsy na odpowiednie sworznie, tak jak pokazano na (Rys. 4A); następnie obrócić ją do przodu i zapiąć rzep widoczny w tylnych narożach (Rys. 4B).

OSTRZEŻENIE: Budka powinna być zamocowana po obu stronach wózka. Sprawdzić, czy została ona prawidłowo zablokowana.

REGULACJA OPARCIA

5. Oparcie można wyregulować w 2 położeniach. Po odpięciu guzików widocznych na oparciu (Rys. 5 A) rozłożyć zamknięcia po bokach oparcia (Rys. 5 B).

Uwaga: ciężar dziecka siedzącego w wózku może utrudnić regulację. Zalecamy wyregulować oparcie przed włożeniem dziecka do wózka.

HAMULCE

Tylny kółka wyposażone są w sprzężone hamulce, które pozwalają zadziałać jednocześnie na obie pary tylnych kół przy użyciu tylko jednego pedału.

6. Aby zahamować wózek spacerowy, nacisnąć w dół dźwignię znajdującą się na tylnym kółku, tak jak widać na (Rys. 6).

OSTRZEŻENIE: Po wciśnięciu dźwigni hamulcowej upewnić się, czy hamulce zostały prawidłowo sprzężone na obu tylnych zespołach kół.

OSTRZEŻENIE: Używać hamulca przy każdym postoju. Nigdy nie pozostawiaj dziecka bez opieki.

OSTRZEŻENIE: Nigdy nie zostawiać wózka na pochyłej powierzchni jeśli siedzi w nim dziecko, nawet jeżeli zo-

stały włączone hamulce.

OSTRZEŻENIE: Hamulce nie zapewniają doskonałego hamowania na bardzo stromych pochyłościach.

Aby odblokować hamulce, pociągnąć dźwignę na tylnym kole do góry.

PRZEDNIE KOŁA OBROTOWE

Przednie koła wózka spacerowego są obrotowe.

7. Aby odblokować obrót kółek, nacisnąć dźwignię, znajdującą się pomiędzy dwoma kółkami (rys.7). Stosować koła obrotowe na gładkich powierzchniach. Aby zablokować kółka, przestawić dźwignię do góry.

Uwaga: obrotowe kółka ułatwiają manewrowanie wózkiem; na nierównych powierzchniach zaleca się zablokować kółka, aby zapewnić płynną jazdę (żwir, nieasfaltowana droga, itp.)

Uwaga: zawsze jednocześnie powinny być zablokowane lub odblokowane obydwa kółka.

PASY ZABEZPIECZAJĄCE

8. Wszystkie wózki spacerowe mają pasy mocowane w 5 punktach.

Aby zapiąć pasy bezpieczeństwa (Rys. 8A), po posadzeniu dziecka w wózku najpierw przełożyć ząbki (B) przez otwory w pasach naramiennych (A), a następnie włożyć je do sprzączki (C); wyregulować wysokość pasów naramiennych w taki sposób, aby przylegały do ramion dziecka. Zawsze sprawdzać, czy pasy są zapięte poprawnie (Rys. 8B). Aby odpiąć pas biodrowy, należy wcisnąć i pociągnąć boczne widełki.

Pasy bezpieczeństwa zapinać zawsze razem z pasem krocznym. Upewnić się, czy pasy zawsze są poprawnie zapięte.

OSTRZEŻENIE: W celu zapewnienia bezpieczeństwa Państwa dziecku, zawsze zapinać pasy bezpieczeństwa.

SKŁADANIE

OSTRZEŻENIE: Wykonując tę czynność upewnić się, czy Państwa dziecko i ewentualne inne dzieci znajdują się w odpowiedniej odległości. Zwrócić uwagę, czy podczas składania wózka dziecko nie dotyka żadnej jego ruchomej części.

9. Aby złożyć wózek, po złożeniu budki przeciwstłonecznej odblokować system bezpieczeństwa 1 (patrz "części składowe") pociągając go do siebie i jednocześnie w górę, tak aby zabezpieczenie całkowicie się odblokowało (Rys. 9 A).

OSTRZEŻENIE: Wózek spacerowy jest wyposażony w drugie zabezpieczenie, uniemożliwiające przypadkowe złożenie. Nie próbować złożyć wózka bez wcześniejszego odblokowania systemu bezpieczeństwa 2 (patrz "Części składowe").

Aby odblokować drugie zabezpieczenie, nacisnąć czerwony pedał, pokazany na Rys. 9 B.

10. Popchnąć uchwyty do przodu i całkowicie złożyć wózek (Rys. 10).

11. Po złożeniu boczny zaczep zablokuje automatycznie wózek w złożonej pozycji (Rys. 11 A), co uniemożliwia jego przypadkowe rozłożenie. Tylnie koła można zablokować hamulcem postojowym. Dzięki temu można wy-

godnie oprzeć wózek o ścianę i postawić go (Rys. 11 B).

AKCESORIA:

OSTRZEŻENIE: Opisane poniżej akcesoria są dostępne tylko dla niektórych wersji produktu. Proszę uważnie przeczytać instrukcję dotyczącą akcesoriów przewidzianych dla zakupionej przez Was konfiguracji.

OSŁONA PRZECIWDZESZCZOWA

12. Wózek spacerowy jest wyposażony w praktyczną i lekką osłonę przeciwdeszczową. Rozłożyć osłonę i założyć na budkę przeciwstłoneczną, tak aby nakryła całą wózek. Przypiąć osłonę do przednich i bocznych profili wózka specjalnym rzepem (Rys. 12).

OSTRZEŻENIE: Używając osłony przeciwdeszczowej należy zachować szczególną ostrożność.

OSTRZEŻENIE: Nie wolno zakładać osłony przeciwdeszczowej na wózek bez zamontowanej budki, ponieważ groziłoby to uduszeniem dziecka.

OSTRZEŻENIE: Osłona przeciwdeszczowa nie może być używana na spacerówce bez zamontowanej budki lub daszka przeciwstłonecznego; mogłoby to spowodować uduszenie dziecka.

TORBA

13. Wózek jest wyposażony w praktyczną torbę transportową (Rys. 13 A); rozłożyć torbę i włożyć wózek w sposób pokazany na rysunku 13 B.

PAS TRANSPORTOWY

14. Wózek spacerowy ma pas transportowy umożliwiający jego łatwe przenoszenie, kiedy nie jest używany (Rys. 14).

MOCOWANIE MATERACYKA

Materacyk jest mocowany do wózka za pomocą mechanizmu zatraskowego umieszczonego z tyłu, jak widać na Rys. 15 (w przypadku materacyka dwustronnego, przed montażem obrócić zatrask). Przełożyć pas kroczny i pasy naramienne przez otwory w materacyku, tak jak widać na Rys. 16. Przypiąć materacyk do oparcia spacerówki rzepami widocznymi w górnej części materacyka.

OSTRZEŻENIE: dziecko można wozić na materacyku tylko jeżeli jest on prawidłowo przypięty do wózka, a pasy są zapięte

GWARANCJA

Produkt jest objęty gwarancją w zakresie wszystkich wad, które dotyczą niezgodności z umową w normalnych warunkach użytkowania odpowiadających wymaganiom przewidzianym w instrukcji użytkowania. Gwarancja nie będzie miała natomiast zastosowania w przypadku uszkodzeń powstałych w wyniku niewłaściwego użytkowania, zużycia lub przypadkowych zdarzeń. Odnośnie czasu trwania gwarancji obejmującej wady dotyczące niezgodności z umową należy odnieść się do przepisów prawa krajowego, jakie mają zastosowanie w kraju zakupu, jeśli dotyczy.

ΕΛ ΟΔΗΓΙΕΣ ΧΡΗΣΗΣ

ΣΗΜΑΝΤΙΚΗ ΕΙΔΟΠΟΙΗΣΗ

ΠΡΟΣΟΧΗ: ΠΡΟΣΟΧΗ! ΦΥΛΑΞΤΕ ΤΙΣ ΟΔΗΓΙΕΣ ΓΙΑ ΜΕΛΛΟΝΤΙΚΗ ΧΡΗΣΗ.

ΠΡΟΣΟΧΗ: ΠΡΙΝ ΤΗΝ ΧΡΗΣΗ ΑΦΑΙΡΕΣΤΕ ΚΑΙ ΠΕΤΑΞΤΕ ΤΥΧΟΝ ΠΛΑΣΤΙΚΕΣ ΣΑΚΟΥΛΕΣ ΚΑΙ ΟΛΑ ΤΑ ΣΤΟΙΧΕΙΑ ΣΥΣΚΕΥΑΣΙΑΣ ΤΟΥ ΠΡΟΪΟΝΤΟΣ Η ΚΡΑΤΗΣΤΕ ΤΑ ΜΑΚΡΙΑ ΑΠΟ ΤΑ ΠΑΙΔΙΑ.

ΠΡΟΕΙΔΟΠΟΙΗΣΕΙΣ

- **ΠΡΟΣΟΧΗ:** μην αφήνετε ποτέ το παιδί σας χωρίς επίβλεψη.
- **ΠΡΟΣΟΧΗ:** Πριν χρησιμοποιήσετε το προϊόν, βεβαιωθείτε ότι όλοι οι μηχανισμοί ασφάλισής του έχουν συνδεθεί. Κυρίως βεβαιωθείτε ότι το καρτσάκι περιπάτου έχει μπλοκάρει στην ανοικτή θέση, ελέγχοντας ότι η πίσω μπάρα έχει μπλοκάρει.
- **ΠΡΟΣΟΧΗ:** Για να αποφύγετε τυχόν τραυματισμούς κατά το άνοιγμα και το κλείσιμο του προϊόντος, βεβαιωθείτε ότι το παιδί βρίσκεται σε απόσταση από το προϊόν.
- **ΠΡΟΣΟΧΗ:** Μην αφήνετε το παιδί σας να παίζει με αυτό το προϊόν.
- **ΠΡΟΣΟΧΗ:** Αυτό το κάθισμα δεν είναι κατάλληλο για παιδιά ηλικίας κατώτερης των 6 μηνών.
- **ΠΡΟΣΟΧΗ:** Χρησιμοποιείτε πάντα τα συστήματα συγκράτησης. Η χρήση του διαχωριστικού και των ζωνών ασφαλείας είναι απαραίτητα για την ασφάλεια του παιδιού σας. Χρησιμοποιείτε πάντα τις ζώνες ασφαλείας ταυτόχρονα με το διαχωριστικό για τα ποδαράκια του παιδιού.

- **ΠΡΟΣΟΧΗ:** Το καρτσάκι δεν πρέπει να χρησιμοποιείται τρέχοντας ή κάνοντας πατίνια.
- Η χρήση του καρτσσιού περιπάτου επιτρέπεται για παιδιά ηλικίας από 6 έως 36 μηνών και μέχρι 15 κιλά βάρος.
- Ενεργοποιείτε πάντα τα φρένα κάθε φορά που ανεβάζετε ή κατεβάζετε το παιδί.
- Κάθε βάρος κρεμασμένο είτε στις λαβές ή/και στη πλάτη ή/και στις πλευρές του καρτσσιού, μπορεί να επηρεάσει την σταθερότητα του καρτσσιού.
- Μην μεταφέρετε πάνω από ένα παιδί κάθε φορά.
- Μην εφαρμόζετε στο καρτόσι περιπάτου εξαρτήματα, ανταλλακτικά ή στοιχεία που δεν προμηθεύονται ή εγκρίνονται από τον κατασκευαστή.
- Μην χρησιμοποιήσετε το προϊόν, αν ορισμένα τμήματα είναι σπασμένα, σχισμένα ή απουσιάζουν.
- Πριν τη συναρμολόγηση, βεβαιωθείτε ότι το προϊόν και όλα τα στοιχεία του, δεν παρουσιάζουν τυχόν ζημιές που οφείλονται στη μεταφορά. Στη περίπτωση αυτή, το προϊόν δεν πρέπει να χρησιμοποιηθεί και πρέπει να φυλαχτεί μακριά από τα παιδιά.
- Το προϊόν πρέπει να συναρμολογείται αποκλειστικά από έναν ενήλικα.
- Αυτό το προϊόν πρέπει να χρησιμοποιείται με την επίβλεψη ενός ενήλικα.
- Βεβαιωθείτε ότι όσοι χρησιμοποιούν το καρτόσι περιπάτου γνωρίζουν ακριβώς τη λειτουργία του.
- Μην κλείνετε ή ανοίγετε το καρτόσι με το παιδί καθισμένο σε αυτό.
- Κατά τη διάρκεια των ενεργειών

ρύθμισης, βεβαιωθείτε ότι τα κινητά τμήματα του καροτσιού δεν έρχονται σε επαφή με το σώμα του παιδιού.

- Μη χρησιμοποιείτε το καροτσάκι σε σκάλες ή κυλιόμενες σκάλες. Μπορεί να χάσετε ξαφνικά τον έλεγχο.
- Προσέχετε όταν ανεβαίνετε ή κατεβαίνετε ένα σκαλοπάτι ή το πεζοδρόμιο.
- Για να αποφύγετε τον κίνδυνο πνιγμού μη δίνετε στο παιδί ή μην τοποθετείτε κοντά του αντικείμενα με κορδόνια.
- Αν αφήσετε το καρότσι περιπάτου εκτεθειμένο στον ήλιο για πολύ χρόνο, περιμένετε να κρυώσει πριν τοποθετήσετε το παιδί πάνω σε αυτό. Η παρατεταμένη έκθεση στον ήλιο μπορεί να προκαλέσει αλλαγές στο χρώμα των υφασμάτων και των υλικών.
- Μην επιτρέπετε σε άλλα παιδιά να παίζουν κοντά στο καροτσάκι περιπάτου χωρίς επίβλεψη ή να σκαρφαλώνουν πάνω σε αυτό.
- Αποφεύγετε την επαφή του καροτσιού με θαλασσινό νερό για να μην σκουριάσει.
- Μην χρησιμοποιείτε το καροτσάκι περιπάτου στην παραλία.
- Το καροτσάκι περιπάτου, όταν δεν χρησιμοποιείται, πρέπει να φυλάσσεται μακριά από τα παιδιά.

ΣΥΜΒΟΥΛΕΣ ΠΙΑ ΤΟΝ ΚΑΘΑΡΙΣΜΟ ΚΑΙ ΤΗ ΣΥΝΤΗΡΗΣΗ

Αυτό το προϊόν χρειάζεται περιοδική συντήρηση. Οι ενέργειες καθαρισμού και συντήρησης πρέπει να πραγματοποιούνται μόνο από έναν ενήλικα.

ΚΑΘΑΡΙΣΜΟΣ

Η επένδυση του καροτσιού δεν αφαιρείται. Για τον καθαρισμό των υφασμάτων των τμημάτων, χρησιμοποιείτε ένα υγρό σφουγγάρι και ουδέτερο σαπούνι ακολουθώντας τις οδηγίες της ετικέτας σύνθεσης του προϊόντος. Στη συνέχεια αναγράφονται τα σύμβολα για το πλύσιμο με τη σχετική επεξήγηση:



Πλένετε στο χέρι με κρύο νερό



Μην χρησιμοποιείτε χλωρίνη



Μην στεγνώνετε στο στεγνωτήρα



Μην το σιδερώνετε



Μην κάνετε στεγνό καθάρισμα

Καθαρίζετε κατά διαστήματα τα πλαστικά τμήματα με ένα υγρό πανάκι. Στεγνώνετε τα μεταλλικά τμήματα, μετά από τυχόν επαφή με νερό, για να αποφύγετε τη δημιουργία σκουριάς.

ΣΥΝΤΗΡΗΣΗ

Λιπαίνετε τα κινητά τμήματα, σε περίπτωση ανάγκης με ξηρό λάδι σιλικόνης. Ελέγχετε τακτικά την κατάσταση φθοράς των τροχών και κρατήστε τους καθαρούς από σκόνη και άμμο. Βεβαιωθείτε ότι όλα τα πλαστικά τμήματα κατά μήκος των μεταλλικών σωληνών δεν παρουσιάζουν ίχνη σκόνης, βρωμιάς ή άμμου για να αποφύγετε την τριβή που μπορεί να επηρεάσει τη σωστή λειτουργία του καροτσιού. Φυλάξτε το καροτσάκι περιπάτου σε στεγνό χώρο.

ΑΝΟΙΓΜΑ

1. Απελευθερώστε τον γάντζο κλεισίματος (εικ. 1)
2. Ανοίξτε το καροτσάκι (εικ. 2)
3. Σπρώξτε τη μπάρα Β (βλ. "Έξαρτήματα") με το πόδι προς τα κάτω, όπως φαίνεται στην εικ. 3, έως ότου ακούσετε το "κλακ" που επιβεβαιώνει τη σύνδεση.
4. Για να στερεώσετε την κουκούλα αγκιστρώστε τα πλαστικά κλιπ σε αντιστοιχία με τους πείρους μπλοκαρίσματος όπως φαίνεται στην (εικ. 4Α). Στη συνέχεια περιστρέψτε προς τα εμπρός και στερεώστε το βέλκρο που υπάρχει στις πίσω γωνίες (εικ. 4Β).

ΠΡΟΣΟΧΗ: Η κουκούλα πρέπει να στερεωθεί και στις δύο πλευρές του καροτσιού περιπάτου. Βεβαιωθείτε ότι η κουκούλα έχει μπλοκάρει σωστά.

ΡΥΘΜΙΣΗ ΤΗΣ ΠΛΑΤΗΣ

5. Η πλάτη μπορεί να ρυθμιστεί σε 2 θέσεις. Αφού κουμπώσετε τα κουμπιά, που υπάρχουν στην πλάτη (Εικ. 5 Α), ανοίξτε τα φερμουάρ στα πλαϊνά της πλάτης (εικ. 5 Β). Προσοχή, με το βάρος του παιδιού η ενέργεια αυτή μπορεί να παρουσιάσει μεγαλύτερη δυσκολία. Συνιστάται να ρυθμίσετε την πλάτη χωρίς το παιδί μέσα.

ΦΡΕΝΑ

Οι πίσω τροχοί διαθέτουν διπλά φρένα που σας επιτρέπουν να ενεργήσετε ταυτόχρονα και στους δύο πίσω τροχούς πιέζοντας μόνο ένα πεντάλι.

6. Για να φρενάρτε το καροτσάκι, πιέστε προς τα κάτω το μοχλό που υπάρχει στον πίσω τροχό, όπως φαίνεται στην (εικ. 6).

ΠΡΟΣΟΧΗ: Αφού βάλετε το φρένο στάσης, βεβαιωθείτε ότι τα φρένα έχουν ακινητοποιήσει και τις δύο πίσω ρόδες.

ΠΡΟΣΟΧΗ: Χρησιμοποιείτε πάντα το φρένο όταν το καρότσι είναι σταματημένο. Μην αφήνετε ποτέ το παιδί χωρίς επίβλεψη.

ΠΡΟΣΟΧΗ: Μην αφήνετε ποτέ το καροτσάκι σε μία ελκυστική επιφάνεια, με το παιδί μέσα, ακόμα και όταν τα φρένα είναι ενεργοποιημένα.

ΠΡΟΣΟΧΗ: Τα φρένα δεν εξασφαλίζουν τέλεια φρεναρίσματα σε πολύ απότομες κατηφόρες.

Για να ξεμπλοκάρετε το σύστημα φρεναρίσματος, σπρώξτε προς τα επάνω το μοχλό που βρίσκεται στον πίσω τροχό.

ΕΜΠΡΟΣΘΙΟΙ ΠΕΡΙΣΤΡΕΦΟΜΕΝΟΙ ΤΡΟΧΟΙ

Οι μπροστινοί τροχοί του καρτσιού περιπάτου είναι περιστρεφόμενοι.

7. Για να περιστρέφονται ελεύθερα, χαμηλώστε το μοχλό που βρίσκεται μεταξύ των δύο τροχών (εικ. 7). Χρησιμοποιείτε τους ελεύθερους τροχούς πάνω σε λείες επιφάνειες. Για να μπλοκάρετε τους τροχούς επανατοποθετήστε το μοχλό στη πάνω θέση.

Προσοχή, οι περιστρεφόμενοι τροχοί εξασφαλίζουν καλύτερο έλεγχο του καρτσιού περιπάτου. Σε ανώμαλο έδαφος συνιστάται η χρήση των μπλοκαρισμένων τροχών, για ευκολότερη μετακίνηση (χαλίκι, χωματόδρομος, κλπ.).

Προσοχή, και οι δύο τροχοί πρέπει πάντα να μπλοκάρονται ή να ελευθερώνονται ταυτόχρονα.

ΖΩΝΕΣ ΑΣΦΑΛΕΙΑΣ

8. Όλα τα καρότσια διαθέτουν ζώνες ασφαλείας 5 σημείων. Αφού βάλετε το παιδί στο καρότσι, δέστε τις ζώνες ασφαλείας (εικ. 8A) αφού περάσετε τα δύο δίχαλα (B) στη σχισμή της βάτας (A) και στη συνέχεια κουμπώστε τα στην πόρπη (C). Ρυθμίστε το ύψος των βατών έτσι ώστε να εφαρμόσουν στους ώμους του παιδιού. Να βεβαιώνετε ότι οι ζώνες είναι πάντα δεμένες σωστά (εικ. 8B). Για να λύσετε τη ζώνη της μέσης, πιέστε και τραβήξτε τις πλάγιες προεσοχές.

Να δένετε πάντα τις ζώνες ασφαλείας, χρησιμοποιώντας το διαχωριστικό ποδιών. Να βεβαιώνετε ότι οι ζώνες είναι πάντα δεμένες σωστά.

ΠΡΟΣΟΧΗ: Για την απόλυτη ασφάλεια του παιδιού σας στο καρότσι, είναι απαραίτητο να χρησιμοποιείτε πάντα τις ζώνες ασφαλείας.

ΚΛΕΙΣΙΜΟ

ΠΡΟΣΟΧΗ: Όταν κάνετε αυτήν την ενέργεια, να βεβαιώνετε ότι το παιδί σας ή τυχόν άλλα παιδιά βρίσκονται σε ασφαλή απόσταση. Βεβαιωθείτε ότι εκείνη τη στιγμή τα κινητά τμήματα του καρτσιού δεν έρχονται σε επαφή με το σώμα του παιδιού.

9. Για να κλείσετε το καρτσιάκι περιπάτου, αφού τραβήξετε πίσω το σκιάδιο, αποσυνδέστε το σύστημα ασφαλείας 1 (βλ. "εξαρτήματα"), τραβώντας προς την πλευρά σας και ταυτόχρονα προς τα επάνω με τρόπο ώστε να ελευθερωθεί εντελώς η ασφάλεια (εικ. 9 A).

ΠΡΟΣΟΧΗ: Το καρτσιάκι περιπάτου διαθέτει μια δεύτερη ασφάλεια που εμποδίζει το τυχαίο κλείσιμο. Μην προσπαθήσετε να κλείσετε το καρτσιάκι περιπάτου χωρίς να ελευθερώσετε το σύστημα ασφαλείας 2 (βλ. "Εξαρτήματα").

Για να ξεμπλοκάρετε τη δεύτερη ασφάλεια, πατήστε το κόκκινο πεντάλ που φαίνεται στην εικ. 9 B.

10. Σπρώξτε προς τα εμπρός τις λαβές λυγίζοντας το καρτσιάκι μέχρι να κλείσει εντελώς (εικ. 10).

11. Μόλις ολοκληρωθεί το κλείσιμο, το κλιπ στο πλάι θα μπλοκάρει αυτόματα το καρότσι στην κλειστή θέση (βλ. 11 A), έτσι ώστε να μην ανοίξει κατά λάθος. Μπορείτε να μπλοκάρετε τους πίσω τροχούς χρησιμοποιώντας το χειρόφρενο έτσι ώστε να μπορείτε να ακουμπήσετε άνετα το καρτσιάκι σε μια κατακόρυφη επιφάνεια και να στηριχτεί όρθιο μόνο του (εικ. 11 B).

ΕΞΑΡΤΗΜΑΤΑ:

ΠΡΟΣΟΧΗ: Τα αξεσουάρ που περιγράφονται στη συνέχεια, μπορεί να μην υπάρχουν σε όλες τις εκδόσεις του προϊόντος. Διαβάστε προσεκτικά τις σχετικές με τα αξεσουάρ οδηγίες που υπάρχουν στην εκδοχή που εσείς αγοράσατε.

ΑΔΙΑΒΡΟΧΟ ΚΑΛΥΜΜΑ

12. Το καρτσιάκι περιπάτου εξοπλίζεται με ένα ελαφρύ και βολικό αδιάβροχο κάλυμμα. Ανοίξτε το αδιάβροχο κάλυμμα και τοποθετήστε το στην κουκούλα καλύπτοντας όλο το καρτσιάκι. Στερεώστε το κάλυμμα στους μπροστινούς και τους πλαϊνούς σωλήνες του καρτσιού με το ειδικό βέλκρο (εικ. 12).

ΠΡΟΣΟΧΗ: Προσέχετε ιδιαίτερως κατά τη χρήση του αδιάβροχου καλύμματος.

ΠΡΟΣΟΧΗ: Το αδιάβροχο κάλυμμα δεν μπορεί να χρησιμοποιηθεί εάν το καρότσι δε διαθέτει κουκούλα γιατί μπορεί να προκαλέσει ασφυξία στο παιδί.

ΠΡΟΣΟΧΗ: Το αδιάβροχο κάλυμμα δεν μπορεί να χρησιμοποιηθεί στο καρότσι χωρίς την κουκούλα ή την αντηλιακή τέντα, γιατί μπορεί να προκαλέσει ασφυξία στο παιδί.

ΤΣΑΝΤΑ

13. Το καρότσι περιλαμβάνει μια βολική τσάντα μεταφοράς (εικ. 13 A), ανοίξτε την τσάντα και τοποθετήστε το καρτσιάκι περιπάτου με τον τρόπο που φαίνεται στην εικόνα 13 B.

ΙΜΑΝΤΑΣ ΜΕΤΑΦΟΡΑΣ

14. Το καρτσιάκι διαθέτει έναν ιμάντα μεταφοράς για να μπορείτε να το μεταφέρετε εύκολα όταν δεν χρησιμοποιείται (εικ. 14).

ΣΤΕΡΕΩΣΗ ΣΤΡΩΜΑΤΟΣ

Στερεώστε το στρωματάκι στο κάθισμα του καρτσιού χρησιμοποιώντας την πατ που υπάρχει στην πίσω πλευρά, όπως φαίνεται στην εικ. 15 (στη χρήση ντουμπλφας γυρίστε την πατ πριν από τη στερέωση). Περάστε μέσα από τις σχισμές τη ζώνη διαχωρισμού ποδιών και τις βάτες όπως φαίνεται στην εικ. 16. Στερεώστε το στρωματάκι στην πλάτη του καρτσιού με τα βέλκρο που υπάρχουν στην άνω πίσω πλευρά από το στρωματάκι

ΠΡΟΣΟΧΗ: χρησιμοποιήστε το στρωματάκι μόνο εάν είναι σωστά στερεωμένο στο πλαίσιο και με τις ζώνες δεμένες

ΕΓΓΥΗΣΗ

Το προϊόν είναι εγγυημένο για κάθε παράλειψη συμμόρφωσης υπό κανονικές συνθήκες χρήσης όπως προβλέπεται από τις οδηγίες χρήσης. Συνεπώς, η εγγύηση δεν θα ισχύει, αν οι ζημιές οφείλονται σε ακατάλληλη χρήση, φθορά ή τυχαία γεγονότα. Για τη διάρκεια της εγγύησης σχετικά με παραλείψεις συμμόρφωσης, ανατρέξτε στις ειδικές διατάξεις των εθνικών κανονισμών που ισχύουν στη χώρα αγοράς, εφόσον προβλέπονται.



KULLANIM TALİMATLARI

ÖNEMLİ UYARI

**ÖNEMLİ: BU TALİMATLARI İLERİ-
DE BAŞVURMAK ÜZERE SAKLA-
YINIZ.**

DİKKAT: KULLANMAYA BAŞLAMADAN ÖNCE ÜRÜNÜN TÜM PLASTİK POŞETLERİ VE AMBALAJ MALZEMELERİNİ ÇIKARIP ATINIZ VE BUNLARI ÇOCUKLARIN ULAŞAMAYACAKLARI YERLERDE SAKLAYINIZ.

UYARILAR

- **DİKKAT:** Çocuğunuzu asla gözetimsiz bırakmayınız.
- **DİKKAT:** Kullanımdan önce tüm kilitleme cihazlarının bağlandığına emin olunuz. Özellikle, arka kilitleme cihazının fiilen kilitli olduğunu kontrol ederek, pusetin açık konumda kilitlendiğinden emin olunuz.
- **DİKKAT:** Yaralanmalardan kaçınmak için, bu ürünü açarken ve katlarken, çocuğunuzun uzak durmasını sağlayınız.
- **DİKKAT:** Çocuğunuzun bu ürünle oynamasına izin vermeyiniz.
- **DİKKAT:** bu koltuk 6 aydan küçük bebekler için uygun değildir.
- **DİKKAT:** Daima bağlama sistemlerini kullanınız. Çocuğunuzun güvenliğini garantilemek için, bacak arası kemeri ile emniyet kemerinin kullanılması gerekmektedir. Emniyet kemerini daima bacak arası kemeri ile birlikte kullanınız.
- **DİKKAT:** Bu ürün koşmak veya paten kaymak için uygun değildir.
- Bu puset 6 ila 36 ay yaş aralığında

ve azami 15 kg ağırlığındaki çocuklar için tasarlanmıştır.

- Çocuğu pusete yerleştirirken ve pusetten çıkarırken daima fren konumunda olduğunuzdan emin olunuz.
- Tutma saplarına ve/veya sırt desteğine ve/veya pusetin yan taraflarına takılan herhangi bir ağırlık, pusetin dengesini etkileyebilir.
- Aynı anda birden fazla çocuk taşımayınız.
- Üretici/distribütör tarafından verilmiş ya da onaylanmamış aksesuarları, değiştirme parçalarını veya herhangi bir bileşeni kullanmayınız.
- Bir parçanın kopuk, bozuk veya eksik olması durumunda ürünü kullanmayınız.
- Montajdan önce, ürünün ve ürünü oluşturan parçaların taşıma sırasında hasar görmemiş olduklarını kontrol ediniz. Aksi halde, kullanmayınız ve çocukların erişiminden uzak tutunuz.
- Ürün bir yetişkin tarafından monte edilmelidir.
- Bu ürün sadece bir yetişkin tarafından kullanılmalıdır.
- Puseti kullanan kişinin, pusetin en güvenli şekilde nasıl kullanıldığını bildiğinden emin olunuz.
- Çocuk içindeyken puseti açma kapatma işlemlerini yapmayınız.
- Bu işlemler sırasında, pusetin hareketli parçalarının çocuğunuza temas etmemesini sağlayınız.
- Puseti kesinlikle merdiven veya yürüyen merdivenlerde kullanmayınız: aniden kontrolünü kaybedebilirsiniz.
- Basamak veya kaldırımdan inip çıkarken dikkat ediniz.





- Her türlü boğulma riskinden kaçınmak için, kordonlu veya ipli cisimleri kesinlikle çocuklara vermeyiniz veya onların erişebileceği yerlerde bırakmayınız.
- Puset uzun süre güneş ışığında bırakılmış ise, çocuğu pusete yerleştirmeden önce soğumasını bekleyiniz. Uzun süre doğrudan güneş ışığına maruz kalması, malzeme ve kumaş renginin solmasına neden olabilir.
- Başka çocukların pusetin yakınlarında başıboş oynamasına veya üstüne çıkmasına izin vermeyiniz.
- Pusetin tuzlu suyla temas etmesini engelleyiniz. Pas oluşumuna neden olabilir.
- Puseti plajda kullanmayınız.
- Puset kullanılmadığında çocukların erişemeyeceği yerlerde tutulmalıdır.

TEMİZLİK VE BAKIM ÖNERİLERİ

Bu ürünün bakımı düzenli aralıklarla yapılmalıdır. Temizlik ve bakım işlemleri sadece yetişkinler tarafından yapılmalıdır.

TEMİZLİK

Pusetin kılıfı çıkartılamaz. Ürünün etiketine dikkat ederek, kumaş kısımları nemli bir sünger ve nötr sabun ile temizleyiniz. Kumaş kısımların temizlenmesi için yıkama etiketindeki bilgilere uyunuz. Yıkama sembolleri ve anlamları aşağıdadır:

-  Soğuk suda elde yıkayınız.
-  Çamaşır suyu kullanmayınız.
-  Makinede kurutmayınız.
-  Ütülemeyiniz.
-  Kuru temizlemeye vermeyiniz.

Plastik kısımları yumuşak, nemli bir bezle düzenli olarak siliniz. Katlanabilir yatağın suyla temas etmesi halinde, pas oluşumunu önlemek için metal kısımları daima kurutunuz.

BAKIM

Yalnızca gerektiğinde, hareketli kısımları az miktarda silikon bazlı yağlayıcı uygulayarak yağlayınız. Tekerleklerin aşınma durumunu düzenli olarak kontrol ediniz, toz ve kumdan temizleyiniz. Pusetin doğru bir şekilde çalışmasını engelleyebilecek sürtünmelerden kaçınmak için, hareket eden tüm plastik kısımlar ile metal çerçevenin toz, kir ve kumdan temizlenmiş olmasına dikkat ediniz. Puseti kuru bir yerde saklayınız.

PUSETİN AÇILMASI

1. Kapatma mandalını serbest bırakınız (Şek. 1)
2. Puseti açınız (Şek. 2)
3. Kilitlendiğini gösteren klik sesini duyuncaya kadar; B çubuğunu (bkz. "bileşenler"), Şek. 3'te gösterildiği gibi ayağınızla aşağı itiniz.
4. Tenteyi sabitlemek için, plastik klipsi, Şek. 4A'da gösterildiği gibi ilgili pimlere bağlayınız. Ardından öne doğru döndürünüz ve arka köşelerdeki cırt-cırt sabitleyiniz (Şek. 4B).

DİKKAT: Tente, pusetin her iki tarafında da sabitlenmelidir. Tentenin düzgün bir şekilde yerine oturduğundan emin olunuz.

SIRT DESTEĞİNİN AYARLANMASI

5. Sirt desteği 2 konuma ayarlanabilmektedir. Sirt desteğinin düğmelerini çözdükten sonra (Şek. 5 B), sirt desteğinin yanlarındaki fermuarları açınız (Şek. 5 B). Dikkat: çocuğunuzun ağırlığı bu işlemi zorlaştırabilir. Sirt desteğini, çocuğunuz pusetin içinde oturmaksızın ayarlayınız.

FRENLER

Arka tekerlekler, yalnızca tek bir pedal kullanılarak aynı anda her iki arka tekerleğe uygulanabilen bağlantılı frenlere sahiptir.

6. Puseti frenlemek için, Şek. 6'da gösterildiği gibi arka tekerlekteki kolu aşağıya bastırınız.

UYARI: Fren kolunu etkinleştirdikten sonra, frenlerin her iki arka tekerlek grubunda düzgün olarak çalıştığından emin olunuz.

UYARI: Puset durdurulduğunda daima frenleri uygulayınız. Çocuğu kesinlikle gözetimsiz bırakmayınız.

UYARI: Frenler devrede olsa dahi, içerisinde çocuk varken puseti kesinlikle eğimli bir yüzeyde bırakmayınız.

UYARI: Frenler, dik eğimlerde ideal frenleme sağlamaz. Frenleri serbest bırakmak için, arka tekerlekteki kolu yukarı itiniz.

DÖNEBİLEN ÖN TEKERLEKLER

Bu pusetteki ön tekerler dönebilmektedir.

7. Tekerleklerin dönmesini sağlamak için, iki tekerlek arasında bulunan kolu indiriniz (şek. 7). Serbest tekerlekleri düz zeminde kullanınız. Tekerlekleri kilitlemek için, kolu kaldırınız.

Dikkat: dönebilen tekerlekler pusetin yönlendirilmesini kolaylaştırır; Düz olmayan yüzeylerde (çakıl, toprak yollar, vb.) daha iyi bir denge sağlamak için tekerlekleri sabit konumda kullanmanız tavsiye edilir.

Dikkat: her iki tekerlek de daima aynı anda kilitlenmeli veya çözülmelidir.

EMNİYET KEMERİ

8. Tüm pusetler, 5 noktadan bağlanan bir kemere sahiptir.

Çocuğu pusete yerleřtirildikten sonra, öncelikle iki çatalı (B) omuz kemeri yuvasından (A) geçirek ve ardından toka (C) içerisine sabitleyerek, kemerleri bağlayınız (Şek. 8A); Omuz kemerlerinin yüksekliğini kemerler çocuğunuzun omzuna tutunacak şekilde ayarlayınız; Kemerlerin daima doğru şekilde bağlandıđından emin olunuz (Şek. 8B). Bel kemerini açmak için iki yan çatala bastırınız ve çekiniz.

Emniyet kemerlerini, daima bacak arası kemerini kullanarak bağlayınız. Emniyet kemerlerinin doğru şekilde takıldıđına emin olunuz.

UYARI: Çocuğunuz için tam güvenliđi garantilemek üzere, emniyet kemeri daima takılmalıdır.

KOLTUĞUN KAPATILMASI

UYARI: Puseti açarken, çocuğunuzun veya diđer çocukların güvenli bir mesafede olmasına dikkat ediniz. Bu işlemler sırasında pusetin hareketli parçalarının çocuğunuzla temas etmemesine dikkat ediniz.

9. Puseti kapatmak için, güneşlik tentesini geriye çekiniz, kilitleme sistemini tamamen serbest bırakmak için; güvenlik sistemi 1'i (bkz. "bileşenler") yukarı ve kendinize doğru çekerek serbest bırakınız (Şek. 9 A).

UYARI: Puset, yanlışlıkla kapanmayı önleyecek ikinci bir kilitleme sistemine sahiptir. Güvenlik sistemi 2'yi (bkz. "Bileşenler") serbest bırakmadan puseti kapatmaya çalışmayınız.

Serbest bırakmak için, Şek. 9 B'de gösterilen kırmızı pedala basınız.

10. Sapları öne doğru iterek, tamamen kapanıncaya kadar puseti katlayınız (Şek. 10)

11. Puset tamamen kapandıđında, pusetin yanındaki kilitleme cihazı; puseti otomatik olarak kilitli konumda kilitleyerek (Şek. 11A), yanlışlıkla açılmasını önleyecektir. El freni kullanarak arka tekerlekler kilitlenebilir; böylece puset, dikey bir yüzeye kolaylıkla yaslanabilir ve pusetin kendi ayakları üzerinde durması sağlanabilir (Şek. 11 B).

AKSESUARLAR:

UYARI: Aşađıda açıklanan aksesuarlar, ürünün bazı modellerinde bulunmayabilir. Satın aldıđınız modelde bulunan aksesuarlara ilişkin talimatları dikkatlice okuyunuz.

YAĞMURLUK

12. Puset; kullanışlı, hafif bir yağmurluk sunar. Örtüyü açınız ve tüm puseti kapatacak şekilde tentenin üstüne takınız. İlgili cırt-cırtlı şeritleri kullanarak, örtüyü pusetin önüne ve yan borularına sabitleyiniz (Şek. 12).

UYARI: Yağmurluđu kullanırken özel dikkat gösteriniz.

UYARI: Boğulmaya neden olabileceđinden, yağmurluk; tentesiz puset üzerinde kullanılamaz.

UYARI: Yağmurluk pusete takıldıđında, aşırı ısınmasını önlemek için puseti kesinlikle güneş altında bırakmayınız.

ÇANTA

13. Puset, taşınması için kullanışlı bir çanta içerir (Şek. 13 A); Çantayı açınız ve Şekil 13 B'de gösterildiđi gibi puseti içine koyunuz.

TAŞIMA ASKISI

14. Puset, kullanılmadıđı zaman kolayca taşınması için bir taşıma askısı içerir (Şek. 14 A).

MİNDERİN SABİTLENMESİ

Şek. 15'te gösterildiđi gibi, arka kapađı kullanarak minder pusete sabitleyiniz (çift taraflı kullanım için, sabitlemeden önce kapađı çeviriniz). Şekil 16 B'de gösterildiđi gibi, bacak arası ve omuz kemerlerini deliklerden geçiriniz. Minderi, üstündeki cırt-cırtlı şeritlerle pusetin sırt desteđine sabitleyiniz

UYARI: Minderi ancak yapıya doğru olarak sabitlenmiş ve emniyet kemeri bağlanmış olarak kullanınız

GARANTİ

Ürün, kullanım talimatlarında belirtilen normal kullanım koşulları altında uygunluđa ilişkin tüm kusurlara karşı garanti edilmiştir. Bu nedenle garanti, hatalı kullanım, aşınma veya kazara meydana gelen olaylardan kaynaklanan hasarlar durumunda geçerli deđildir. Uygunluđa ilişkin kusurlara dair garantinin süresi için, mevcut olan durumlarda lütfen satın alınan ülkede geçerli ulusal kanunların özel hükümlerine bakınız

RU ИНСТРУКЦИЯ ПО ЭКСПЛУАТАЦИИ

ВАЖНОЕ ПРЕДУПРЕЖДЕНИЕ
ОЧЕНЬ ВАЖНО: СОХРАНИТЕ
ДЛЯ ПОСЛЕДУЮЩИХ КОН-
СУЛЬТАЦИЙ - ПРОЧТИТЕ ВНИ-
МАТЕЛЬНО.

ВНИМАНИЕ: ПЕРЕД ИСПОЛЬЗОВАНИЕМ СНИМИТЕ И ВЫБРОСЬТЕ ИМЕЮЩИЕСЯ ПЛАСТИКОВЫЕ ПАКЕТЫ И ОСТАЛЬНЫЕ КОМПОНЕНТЫ УПАКОВКИ. В ЛЮБОМ СЛУЧАЕ, ХРАНИТЕ ИХ В НЕДОСТУПНОМ ДЛЯ ДЕТЕЙ МЕСТЕ.

ПРЕДУПРЕЖДЕНИЯ

- **ВНИМАНИЕ:** Никогда не оставляйте ребёнка без присмотра.
- **ВНИМАНИЕ:** Перед началом использования проверьте исправность сцепления блокирующих механизмов. В частности, убедитесь в том, что задняя крестовина заблокирована и коляска зафиксирована в раскрытом положении.
- **ВНИМАНИЕ:** Во избежание травмирования во время раскладывания или складывания коляски следите за тем, чтобы ребёнок находился от неё на безопасном расстоянии.
- **ВНИМАНИЕ:** Не позволяйте ребёнку играть с этим изделием.
- **ВНИМАНИЕ:** Данное сиденье не подходит для детей возрастом до 6 месяцев.
- **ВНИМАНИЕ:** Обязательно используйте системы удерживания ребёнка. Чтобы обеспечить безопасность Вашего ребёнка, не-

обходимо всегда пристёгивать его ремнём безопасности и разделительным ремнём между ног. Ремни безопасности должны использоваться одновременно с разделительным ремнем для ног.

- **ВНИМАНИЕ:** Данное изделие не должно использоваться во время бега или катания на роликах.
- Прогулочная коляска предназначена для детей от 6 до 36 месяцев весом не более 15 кг.
- Во время усаживания и извлечения ребёнка следует обязательно ставить коляску на тормоза.
- Любой груз, подвешенный на ручку, спинку или на боковые части коляски, может нарушить устойчивость коляски.
- Коляска предназначена для перевозки только одного ребенка.
- Не прикрепляйте к коляске дополнительные аксессуары, не заменяйте части и компоненты, если они не входят в комплект поставки или не одобрены изготовителем.
- Запрещается использовать изделие с поврежденными, оторванными или недостающими частями.
- Перед сборкой изделия необходимо убедиться в целостности его компонентов; при обнаружении повреждений вследствие перевозки не использовать изделие и хранить его вдали от детей.
- Сборку коляски должны проводить только взрослые лица.
- Изделием могут пользоваться только взрослые лица.
- Убедитесь в том, что пользователи коляски ознакомлены с её точ-

ным функционированием.

- Не выполняйте складывание и раскладывание коляски с находящимся в ней ребенком.
- При выполнении регулировки коляски следите, чтобы её подвижные части не касались ребёнка.
- Не пользуйтесь коляской на лестнице или на эскалаторе: есть вероятность упустить её.
- Будьте осторожны на подъемах или спусках (ступени, тротуары и пр.).
- Во избежание опасности удущения не давайте ребёнку и не оставляйте возле него предметы со шнурами.
- После длительного пребывания коляски на солнце дождитесь, чтобы она остыла, и только потом усаживайте в нее ребенка. Длительное нахождение под солнцем может изменить цвет материалов и тканей коляски.
- Не позволяйте другим детям играть без присмотра рядом с прогулочной коляской или карабкаться на неё.
- Избегайте контакта коляски с солёной водой, которая может вызвать появление ржавчины.
- Не используйте коляску на пляже.
- Если вы не пользуетесь коляской, храните ее в недоступном для детей месте.

РЕКОМЕНДАЦИИ ПО ОЧИСТКЕ И УХОДУ

Данное изделие требует периодического ухода. Очистка и уход выполняются только взрослыми.

ОЧИСТКА

Обивка коляски не является съёмной. Тканевые поверхности следует чистить влажной губкой и нейтральным мылом, выполняя инструкции с этикетки (на которой указан состав изделия). Ниже приведены условные обо-

значения по стирке и их расшифровка:



Стирать вручную в холодной воде



Не отбеливать



Не сушить в centrifуге



Не гладить



Не подвергать химической чистке

Пластмассовые части необходимо периодически очищать влажной тканью. Чтобы не образовалась ржавчина, необходимо высушивать металлические части в случае контакта с водой.

УХОД

При необходимости выполните смазку подвижных частей сухим силиконовым маслом. Периодически проверяйте колеса на износ, очищайте их от пыли и песка. Убедитесь в отсутствии пыли, грязи и песка на пластмассовых компонентах, которые перемещаются по металлическим трубам. Таким образом, можно избежать трения, которое отрицательно сказывается на правильной работе коляски. Храните коляску в сухом месте.

РАСКРЫТИЕ

1. Разблокируйте фиксатор (Рис. 1)
2. Раскройте коляску (Рис. 2)
3. Нажмите на штангу В (см. “компоненты”) ногой вниз, в соответствии с указаниями Рис. 3, до “щелчка” сцепления.
4. Для крепления капюшона зафиксируйте пластиковые зажимы возле стопоров в соответствии с указаниями (Рис. 4А); затем поверните вперед и закрепите липучку на задних углах (Рис. 4В).

ВНИМАНИЕ: Закрепление капюшона должно проводиться по обеим сторонам коляски. Проверьте, что он надёжно зафиксирован.

РЕГУЛИРОВКА СПИНКИ

5. Спинка может регулироваться в 2 положения. После расстегивания кнопок, расположенных на спинке (Рис. 5 А), откройте молнии с боковых сторон спинки (Рис. 5 В). Внимание, с весом ребенка операция является более затруднительной. Рекомендуется регулировать спинку, когда в коляске нет ребенка.

ТОРМОЗА

Задние колеса оборудованы спаренными тормозами, которые позволяют с помощью одной педали остановить оба задних колеса.

6. Для торможения коляски, нажмите вниз рычаг, расположенный на заднем колесе, в соответствии с указаниями (Рис. 6).

ВНИМАНИЕ: Действуя рычаг тормоза, следует убедиться в том, что тормоза правильно сработали на обоих задних колесах.

ВНИМАНИЕ: При остановке всегда используйте тормоз. Никогда не оставляйте ребёнка без присмотра.

ВНИМАНИЕ: Никогда не оставляйте коляску с ребёнком на наклонной поверхности, даже если вы поставили её на тормоз.

ВНИМАНИЕ: Тормоза не гарантируют оптимальное торможение при сильно наклоненной поверхности. Для разблокирования тормозной системы, протолкните вверх рычаг, расположенный на заднем колесе.

ПЕРЕДНИЕ ПОВОРОТНЫЕ КОЛЁСА

Передние колеса коляски являются поворотными.

7. Для того, чтобы обеспечить свободное поворачивание колес, опустите расположенный между ними рычаг (рис. 7). Используйте свободно поворачиваемые колеса на ровных поверхностях. Чтобы заблокировать колёса, переведите рычаг вверх.

Внимание, поворотные колеса обеспечивают лучшую маневренность коляски; на неровной дороге (щебень, разбитая дорога и пр.) лучше заблокировать колеса, чтобы обеспечить лучший ход коляски.

Внимание, оба колеса должны всегда быть одновременно либо заблокированы, либо разблокированы.

РЕМНИ БЕЗОПАСНОСТИ

8. Все коляски оснащены 5-точечными ремнями безопасности.

Для пристегивания ремней безопасности (Рис. 8А), предварительно усадив ребенка в коляску, пропустите две вилки (В) через прорезь плечевых ремней (А) и затем вставьте их в пряжку (С); отрегулируйте высоту плечевых ремней так, чтобы они прилегали к плечам ребёнка. Убедитесь в том, что ремни закреплены правильно (Рис. 8В). Чтобы растянуть поясной ремень, нажмите и потяните за боковые вилки.

Обязательно используйте ремни безопасности, а также разделительный ремень для ног. Убедитесь в том, что ремни закреплены правильно.

ВНИМАНИЕ: Использование ремней безопасности гарантирует безопасность вашего ребёнка.

СКЛАДЫВАНИЕ

ВНИМАНИЕ: При выполнении этой операции следите за тем, чтобы Ваш ребёнок и другие дети находились на безопасном расстоянии. Убедитесь, что при этом подвижные части детской прогулочной коляски не касаются тела ребенка.

9. Для закрытия коляски, после переведения солнцезащитного капюшона назад, расцепите систему защиты 1 (см. "компоненты"), натягивая ее на себя и одновременно вверх, таким образом, чтобы полностью разблокировать ее (Рис. 9 А).

ВНИМАНИЕ: Коляска оснащена второй системой защиты для предупреждения ее случайного закрытия. Не пытайтесь закрыть коляску, не разблокировав предварительно систему защиты 2 (см. "Компоненты").

Для разблокировки второй системы защиты, нажмите красную педаль, показанную на Рис. 9 В.

10. Протолкните вперед ручки, складывая коляску до ее полного закрытия (Рис. 10).

11. По завершении складывания крючок, который находится на боковой части, автоматически блокирует прогулочную коляску в сложенном виде (Рис. 11 А). Это не позволит прогулочной коляске самопроизвольно раскрыться. Можно заблокировать задние колеса при использовании стояночного тормоза, таким образом, чтобы можно было удобно поставить коляску на вертикальную поверхность и она могла оставаться в таком

положении (Рис. 11 В).

АКСЕССУАРЫ

ВНИМАНИЕ: Описанные далее аксессуары могут отсутствовать в некоторых конфигурациях изделия. Внимательно ознакомьтесь с инструкциями, относящимися к имеющимся принадлежностям в приобретенной вами модификации.

ДОЖДЕВИК

12. Коляска оснащена практичным и легким дождевиком. Откройте дождевик и прикрепите его на солнцезащитный капюшон, полностью закрывая всю коляску. Закрепите дождевик к передним и боковым трубкам коляски при использовании специальной липучки (Рис. 12).

ВНИМАНИЕ: Соблюдайте осторожность при использовании дождевика.

ВНИМАНИЕ: Нельзя использовать дождевик на коляске, которая не имеет солнцезащитного капюшона, поскольку он может стать причиной удушья ребёнка.

ВНИМАНИЕ: Во избежание перегрева никогда не оставляйте коляску с ребенком и установленным дождевиком на солнце.

СУМКА

13. В комплектацию коляски входит практичная сумка для транспортировки (Рис. 13 А); откройте сумку и положите в нее коляску в соответствии с указаниями рисунка 13 В.

ПЕРЕНОСНОЙ РЕМЕНЬ

14. Коляска оснащена переносным ремнем для возможности ее удобной транспортировки, когда она не используется (Рис. 14).

КРЕПЛЕНИЕ МАТРАСИКА

Прикрепите матрасик к сиденью коляски при использовании расположенной сзади части капюшона Рис. 15 (при использовании с обратной стороны, выверните заднюю часть капюшона перед креплением). Пропустите через петли разделительный ремень для ног и плечевые ремни, в соответствии с указаниями Рис. 16. Прикрепите матрасик к спинке коляски посредством липучек, расположенных в верхней части матрасика

ВНИМАНИЕ: используйте матрасик только если он прикреплен соответствующим образом к структуре и с пристегнутыми ремнями

ГАРАНТИЯ

Изделие гарантируется на отсутствие дефектов соответствия при нормальных условиях использования, согласно указаний инструкций по эксплуатации. В любом случае, гарантия не будет действительна в случае ущерба, обусловленного несоответствующим использованием, изнашиванием или непредвиденными обстоятельствами. В отношении длительности гарантии на дефекты соответствия см. специальные положения национальных стандартов, применяемых в стране приобретения изделия, когда они предусмотрены.

BG ИНСТРУКЦИИ ЗА УПОТРЕБА

ВАЖНО ПРЕДУПРЕЖДЕНИЕ

ВАЖНО: ЗАПАЗЕТЕ НАСТОЯЩИТЕ ИНСТРУКЦИИ ЗА БЪДЕЩИ СПРАВКИ.

ВНИМАНИЕ: ПРЕДИ УПОТРЕБАТА ОТСТРАНЕТЕ ВСИЧКИ НАЙЛО-НОВИ ТОРБИЧКИ И ОПАКОВЪЧНИ МАТЕРИАЛИ ОТ ПРОДУКТА И ГИ СЪХРАНЯВАЙТЕ НА НЕДОСТЪПНО ЗА ДЕЦА МЯСТО.

ПРЕДУПРЕЖДЕНИЯ

- **ВНИМАНИЕ:** Не оставяйте никога детето си без надзор.
- **ВНИМАНИЕ:** Преди употреба, проверете дали всички блокиращи механизми са правилно включени. По-специално, уверете се, че количката е блокирана в отворено положение и че задното кръстосване е действително застопорено.
- **ВНИМАНИЕ:** За да се избегне нараняване по време на сгъването и разгъването на количката, уверете се, че детето е на безопасно разстояние.
- **ВНИМАНИЕ:** Не позволявайте на детето си да играе с количката.
- **ВНИМАНИЕ:** Тази седалка не е подходяща за деца под 6-месечна възраст.
- **ВНИМАНИЕ:** Винаги използвайте системите за обезопасяване. Използването на ремъка за чатала и предпазните колани е от съществено значение, за да се гарантира безопасността на детето. Винаги използвайте предпазните

колани едновременно с ремъка за чатала.

- **ВНИМАНИЕ:** Този продукт не е подходящ за бягане или пързлягане.
- Употребата на количката е предвидена за деца на възраст между 6 и 36 месеца и с максимално тегло 15 кг.
- Спирачното устройство трябва да бъде винаги задействано, когато настанявате или изваждате детето.
- Всякакви тежести, закачени на ръкохватките и/или облегалката, и/или от страни на количката, излагат на опасност стабилността ѝ.
- Не превозвайте повече от едно дете наведнъж.
- Не използвайте към детската количка аксесоари, резервни части или компоненти, които не са доставени или одобрени от производителя.
- Не използвайте продукта, ако има счупени, скъсани или липсващи части.
- Преди сглобяването, проверете продукта и всички негови компоненти за каквито и да било повреди, причинени при транспортирането. В този случай продуктът не трябва да се използва и трябва да се съхранява на подходящо разстояние от достъп на деца.
- Продуктът трябва да се сглобява само от възрастен.
- Този продукт трябва да бъде използван само от възрастен.
- Уверете се, че потребителите са запознати с количката и с правилното ѝ функциониране.
- Не сгъвайте и не разгъвайте ко-

личката, когато детето е седнало в нея.

- Когато я регулирате, внимавайте подвижните части на количката да не засегнат тялото на детето.
- Не използвайте количката върху стълби или ескалатори: възможно е неочаквано да загубите равновесие.
- Внимавайте, когато се качвате или слизате от стъпало или тротоар.
- За да се избегне риск от задушаване, не давайте на детето си, нито поставяйте в близост до него, предмети с връзки.
- Ако оставите количката на слънце дълго време, изчакайте я да се охлади, преди да поставите детето в нея. Продължителното излагане на слънце може да доведе до промяна на цвета на материалите и на тъканта.
- Не допускайте чужди деца да играят безнадзорно в близост до количката или да се катерят по нея.
- Избягвайте контакта на детската количка със солена вода, за да предотвратите образуването на ръжда.
- Не използвайте количката на плажа.
- Когато не я използвате, съхранявайте количката на място, недостъпно за деца.

СЪВЕТИ ЗА ПОЧИСТВАНЕ И ПОДДРЪЖКА

Този продукт се нуждае от периодична поддръжка. Почистването и поддръжката трябва да се извършват само от възрастни.

ПОЧИСТВАНЕ

Количката не е разглобяема. Почиствайте платнените части с помощта на влажна гъба и неутрален сапун, като спазвате указанията за състава на продукта. По-долу са посочени символите за пране и техните значения:



Изперете на ръка в студена вода



Не избелвайте



Не сушете в сушилна машина



Не гладете



Не подлагайте на химическо чистене

Почиствайте пластмасовите части периодично с влажна кърпа. Изсушавайте металните части след евентуален контакт с вода, за да предотвратите образуването на ръжда.

ПОДДРЪЖКА

Смазвайте подвижните части, при необходимост, със сухо силиконово масло. Периодично проверявайте износеността на колелата и ги поддържайте чисти от прах и пясък. Уверете се, че всички пластмасови части, които се плъзгат по металните тръби, са чисти от прах, замърсявания и пясък, за да се избегне триене, което може да попречи на правилното функциониране на количката. Съхранявайте количката на сухо място.

РАЗГЪВАНЕ

1. Освободете блокиращия механизъм (Фиг. 1)
2. Отворете количката (Фиг. 2)
3. Натиснете оста В (вж. "компоненти") надолу с крака, както е показано на Фиг. 3, докато не чуete прищракване.

4. За да закрепите сенника, закачете пластмасовите закопчалки в съответните щифтове, както е показано на (Фиг. 4А); след това го завъртете напред и го фиксирайте с поставеното върху задните ъгли велкро (Фиг. 4В).

ВНИМАНИЕ: Закрепването на сенника трябва да се извърши от двете страни на количката. Проверете дали е правилно закрепен.

РЕГУЛИРАНЕ НА ОБЛЕГАЛКАТА

5. Облегалката може да се регулира в две позиции. След като деблокирате бутоните върху облегалката (Фиг. 5 А), отворете намиращите се отстрани ципове (Фиг. 5 В).

Внимание, тежестта на детето може да затрудни действието. Препоръчва се регулирането на облегалката да се извършва, когато количката е празна.

СПИРАЧКИ

Задните колела са оборудвани с двойни спирачки, които блокират едновременно двете задни колела чрез натискането само на един педал.

6. За да спрете количката, натиснете лоста върху задното колело надолу, както е показано на (Фиг. 6).

ВНИМАНИЕ: След като натиснете лоста, уверете се, че спирачките са задействани правилно и на двете групи задни колела.

ВНИМАНИЕ: Използвайте спирачката винаги, когато спирате. - Никога не оставяйте детето си без надзор.

ВНИМАНИЕ: Не оставяйте никога количката на стръмни места, когато детето е седнало в нея, дори и

спирачките да са задействани.

ВНИМАНИЕ: Спирачките не гарантират надежно спиране по изключително стръмни наклони.

За да деблокирате спирачната система, дръпнете нагоре поставения върху задното колело лост.

ПРЕДНИ ВЪРТЯЩИ СЕ КОЛЕЛА

Предните колела на количката са свободно въртящи се

7. След като спуснете лоста между двете колела, те стават свободно въртящи се. (Фиг. 7). Използвайте свободните колела върху гладки повърхности. За да блокирате колелата, вдигнете лоста.

Внимание, свободно въртящите се колела гарантират по-добро маневриране на количката; препоръчва се, при неравни терени (чакъл, трамбован път и др.), колелата да се блокират, за да се гарантира по-добра плавност

Внимание: двете колела трябва да се блокират и деблокират едновременно.

ПРЕДПАЗНИ КОЛАНИ

8. Всички колички са оборудвани с 5 точкови колани. За да закопчаете предпазните колани (Фиг. 8А), след като настаните детето в количката, първо вкарайте двете закопчалки (В) в прореза на презрамките (А) и след това в катарамата (С); регулирайте височината на презрамките, за да прилепнат към рамената на детето. Проверявайте винаги дали коланите са правилно закопчани (Фиг. 8В). За да разкопчаете надбедрения колан, натиснете и дръпнете страничните закопчалки. Закопчавайте винаги предпазните колани, като използвате ремъка за чатала. Проверявайте винаги дали коланите са закопчани правилно.

ВНИМАНИЕ: За да гарантирате безопасността на Вашето дете, използвайте винаги предпазните колани.

СГЪВАНЕ

ВНИМАНИЕ: Пристъпете към сгъването на количката, след като се уверите, че Вашето дете и другите деца са на безопасно разстояние. Внимавайте, на този етап, подвижните части на количката да не влезнат в контакт с тялото на детето.

9. За да сгънете количката, след като преместите сенника назад, трябва да деблокирате системата за безопасност 1 (вижте "компоненти"), като я дръпнете едновременно към себе си и нагоре и да освободите напълно предпазния механизъм (Фиг. 9 А).

ВНИМАНИЕ: Количката е оборудвана с втори защитен механизъм, за предпазване от случайно затваряне. Не се опитвайте да сгънете количката, преди да сте деблокирали Системата за безопасност 2 (вижте "Компоненти").

За да деблокирате втория защитен механизъм, натиснете червения педал, както е илюстрирано на Фиг. 9 В.

10. Натиснете ръкохватките напред, като свиете колелата до пълното ѝ затваряне (Фиг. 10).

11. След сгъването, монтираната отстранява кукичка блокира автоматично количката (Фиг. 11 А), като предотвратява случайното ѝ разгъване. Задните колела

могат да се блокират с помощта на ръчната спирачка, като по този начин количката може да стои изправена самостоятелно или облеганата на вертикална повърхност. (Фиг. 11 В).

АКСЕСОАРИ:

ВНИМАНИЕ: Възможно е, описаните по-долу аксесоари, да не са включени в някои от вариантите на продукта. Прочетете внимателно инструкциите за аксесоарите, включени в закупената от Вас конфигурация.

ДЪЖДОБРАН

12. Количката е окомплектована с практичен и лек дъждобран. Разгънете дъждобрана и го поставете върху сенника, като покриете цялата количка. Закрепете дъждобрана на предните и на страничните тръби на количката с предвиденото за целта велкро (Фиг. 12).

ВНИМАНИЕ: Обърнете особено внимание на употребата на дъждобрана.

ВНИМАНИЕ: Дъждобранът не трябва да се използва върху количка без сенник, тъй като може да причини задушаването на детето.

ВНИМАНИЕ: Когато дъждобранът е монтиран, не оставяйте никога на слънце количката с детето седнало в нея, за да предотвратите опасността от прегряване.

ЧАНТА

13. Количката е окомплектована с практична чанта за транспортирането ѝ (Фиг. 13 А); отворете чантата и вместете количката, както е показано на фигура 13 В.

КОЛАН ЗА ТРАНСПОРТИРАНЕ

14. Количката е оборудвана с транспортен каиш за лесно пренасяне, когато не се използва (Фиг. 14).

ЗАКРЕПВАНЕ НА ДЮШЕЧЕТО

Закрепете дюшечето към седалката с помощта на монтираната отзад платка, както е показано на Фиг. 15 (при двулицеви варианти, обърнете платката преди закрепването). Прекарайте ремъка за чатала и презрамките през прорезите, както е показано на Фиг. 16. Закрепете дюшечето към облегалката на количката с помощта на поставените върху горната му страна велкро лепенки.

ВНИМАНИЕ: използвайте дюшечето, само ако е правилно закрепено към конструкцията и със закопчани колани

ГАРАНЦИЯ

Продуктът е гарантиран срещу всякаква липса на съответствие при нормални условия на използване, според предвиденото в инструкциите за употреба. Гаранцията няма да бъде валидна в случай на щети, причинени от неправилна употреба, износване или непредвидени обстоятелства. За срока на гаранцията, относно липсата на съответствие, моля вижте специфичните разпоредби на местното законодателство, приложимо в държавата на закупуване, когато е предвидено.



ІНСТРУКЦІЇ З ВИКОРИСТАННЯ

ЗВЕРНІТЬ УВАГУ

ВАЖЛИВО: ЗБЕРІГАЙТЕ ІНСТРУКЦІЮ ДЛЯ ПОДАЛЬШИХ КОНСУЛЬТАЦІЙ.

УВАГА: ПЕРЕД ВИКОРИСТАННЯМ ЗНІМІТЬ Й ВИКИНЬТЕ ВСІ НАЯВНІ ПЛАСТИКОВІ ПАКЕТИ І РЕШТУ КОМПОНЕНТІВ УПАКОВКИ. В БУДЬ-ЯКОМУ РАЗІ, ЗБЕРІГАЙТЕ ЇХ В НЕДОСТУПНОМУ ДЛЯ ДІТЕЙ МІСЦІ.

ПОПЕРЕДЖЕННЯ

- **УВАГА:** Ніколи не залишайте дитину без нагляду.
- **УВАГА:** Перш ніж розпочати використання візка, слід переконатися, що всі механізми безпеки правильно задіяні. Особливо переконайтеся, що візок зафіксований в розкладеному стані, і що задня хрестовина дійсно заблокована.
- **УВАГА:** Щоб запобігти травмуванню дитини під час розкладання або складання візка, переконайтеся, що вона знаходиться на безпечній відстані.
- **УВАГА:** Не дозволяйте дітям гратися з цим виробом.
- **УВАГА:** Це сидіння не пристосоване для дітей віком менше 6 місяців.
- **УВАГА:** Завжди використовуйте системи утримання дитини. Обов'язково використовуйте паховий ремінь і ремені безпеки, оскільки вони гарантують безпеку дитини. Завжди використовуйте ремені безпеки одночасно з

паховим ременем.

- **УВАГА!** Цей виріб не призначений для використання під час бігу або катання на роликах.
- Використовувати прогулянковий візок можна для перевезення дітей віком від 6 до 36 місяців, при цьому вага дитини не має перевищувати 15 кг.
- Кожного разу, коли необхідно вийняти дитину з візка або помістити її всередині, використовуйте гальма.
- Будь-який вантаж, підвішений на ручки візка, його спинку або бокові частини, може порушити його стійкість.
- Не транспортуйте за раз більше однієї дитини.
- Не використовуйте аксесуари візка, запасні частини або деталі, не поставлені або не схвалені виробником.
- Забороняється використовувати виріб з пошкодженими, відірваними або відсутніми частинами.
- Перед збиранням переконайтеся в тому, що виріб та всі його деталі не пошкоджені при транспортуванні. В іншому випадку не користуйтеся виробом і тримайте його в недоступному для дітей місці.
- Збирати виріб повинна тільки доросла особа.
- Цей виріб має використовувати виключно доросла особа.
- Користувачі візка повинні добре знати принципи його роботи.
- Не виконуйте операції зі складання та розкладання прогулянкового візка з дитиною всередині.
- Здійснюючи регулювання візка, слідкуйте за тим, аби його рухомі

частини не торкалися дитини.

- Не користуйтеся візком на сходах або на ескалаторі: можлива втрата контролю.
- Будьте вкрай уважними при підйомі або спуску з тротуару чи зі сходинки.
- Щоб запобігти ризику удушення, не залишайте поруч з дитиною і не давайте їй речі, які мають тасьму або мотузки.
- Після тривалого перебування візка на сонці дочекайтеся, доки він охолоне, і лише потім саджайте в нього дитину. Тривале перебування візка на сонці може спричинити знебарвлення його матеріалів та текстилю.
- Не дозволяйте іншим дітям гратися без нагляду поблизу візка або залазити на нього.
- Уникайте контакту візка із солоною водою, щоб запобігти утворення іржі.
- Не використовуйте візок на пляжі.
- Тримайте прогулянковий візок подалі від дітей, коли Ви ним не користуєтесь.

РЕКОМЕНДАЦІЇ З ЧИЩЕННЯ ТА ДОГЛЯДУ

Цей виріб вимагає регулярного догляду. Операції з очищення та догляду мають виконуватися дорослою особою.

ЧИЩЕННЯ

З прогулянкового дитячого візка неможливо зняти тканинне покриття. Тканинні частини необхідно чистити зволоженою губкою і нейтральним милом, звертаючи увагу на бірку, на якій вказано склад виробу. Нижче наведені символи прання з відповідними значеннями:



Прати вручну в холодній воді



Не відбілювати



Не сушити механічним способом



Не прасувати



Не піддавати хімічній чистці

Регулярно протирати пластмасові частини зволоженою серветкою. Після контакту з водою витирати насухо металеві частини, щоб запобігти утворенню іржі.

ДОГЛЯД

В разі необхідності змащуйте рухомі частини сухим силіконовим маслом. Регулярно перевіряйте стан зношення коліс і очищайте їх від пилу та піску. З метою уникнення тертя, яке може негативно вплинути на роботу візка, запобігайте накопиченню пилу, забруднень і піску на пластмасових частинах, які перебувають по металевим трубчастим конструкціям. Зберігайте візок у сухому місці.

РОЗКЛАДАННЯ

1. Розблокуйте стопор (Мал. 1)
2. Розкладіть візок (Мал. 2)
3. Штовхайте штангу В (дивіться розділ «Компоненти» ногою вниз, як зображено на мал. 3, поки почуєте клацання, що підтверджує фіксацію.
4. Для того щоб прикріпити капюшон, состикуйте пластмасові зажими зі спеціальними стопорними штифтами, як зображено (Мал.4А); потім поверніть вперед та застібніть липучку на задніх кутах (Мал. 4В). **УВАГА:** Кріплення капюшона необхідно виконати з обох сторін прогулянкового візка. Перевірте надійність його закріплення.

РЕГУЛЮВАННЯ СПИНКИ

5. Спинку можна регулювати у 2 положеннях. Після того як кнопки на спинці відстебнуті (Мал. 5 А), розстібніть змійки з боків спинки (Мал. 5 В). Увага, вага дитини може ускладнити виконання цієї операції. Рекомендується регулювати нахил спинки без присутності дитини у візку.

ГАЛЬМА

Задні колеса прогулянкового візка оснащені спареним гальмовим пристроєм, який дозволяє впливати одночасно на обидві пари задніх коліс натисненням лише на одну педаль.

6. Для гальмування візка натисніть вниз важіль, що знаходиться на задньому колесі, як показано (Мал. 6).

УВАГА: Після натиснення на важіль гальмового пристрою переконайтеся, що гальма правильно спрацювали на обох задніх колесах.

УВАГА: Використовуйте гальмівний пристрій кожен раз, коли Ви зупиняєте візок. Ніколи не залишайте дитину без нагляду.

УВАГА: В жодному разі не залишайте візок з дитиною на похилій поверхні, навіть якщо задіяні гальма.

УВАГА: Гальма не гарантують оптимальне гальмування на дуже крутих схилах.

Щоб розблокувати гальмівну систему, потягніть вгору важіль на задньому колесі.

ПЕРЕДНІ ПОВОРОТНІ КОЛЕСА

Передні колеса прогулянкового візка є плаваючими. 7. Щоб колеса вільно оберталися, опустіть важіль, що знаходиться між двома колесами (Мал. 7). На гладких поверхнях використовуйте колеса, які вільно обертаються. Щоб заблокувати колеса, знову переведіть важіль у верхнє положення.

Увага, плаваючі колеса гарантують підвищену маневреність прогулянкового візка; на пухкому ґрунті (гравій, ґрунтова дорога т. п.) рекомендується заблокувати колеса, щоб забезпечити відповідну плавність пересування

Увага, обидва колеса повинні бути одночасно або заблоковані, або розблоковані.

РЕМЕНІ БЕЗПЕКИ

8. Всі візки обладнані 5-точковими ременями безпеки.

Розташувачи дитину у візку, пристебніть ремені безпеки (Мал. 8), пропустивши спочатку два зубці (B) в прорізи на лямках (A) і потім вставивши їх у пряжку (C); відрегулюйте висоту лямок, щоб вони прилягали до плечей дитини. Перевірте, щоб ремені завжди були правильно пристебнуті (Мал. 8B). Щоб відстебнути поясний ремінь, натисніть на бічні зубці і потягніть за них.

Обов'язково використовуйте ремені безпеки, завжди використовуючи розділовий ремінь для ніг. Перевірте, щоб ремені завжди були правильно пристебнуті.

УВАГА: Для гарантування безпеки власної дитини необхідно завжди використовувати ремені безпеки.

СКЛАДАННЯ

УВАГА: При виконанні цих дій переконайтеся, що Ваша дитина й інші діти перебувають на безпечній відстані від візка. Стежте, щоб під час цих операцій рухомі частини прогулянкового візка не торкалися дитини.

9. Щоб скласти візок, після відкидання сонцезахисного капюшона назад від'єднайте систему безпеки 1 (дивіться розділ «Компоненти»), потягнувши її на себе та одночасно вгору так, щоб повністю її розблокувати (Мал. 9 A).

УВАГА: Візок обладнано другою системою безпеки для захисту від випадкового складання візка. Не намагайтесь скласти візок без роблокування системи безпеки 2 (дивіться розділ «Компоненти»).

Щоб розблокувати другу систему безпеки, натисніть червону педаль, як зображено на Мал. 9 B.

10. Штовхайте вперед ручки, нахилиючи візок до повного складання (Мал. 10).

11. Коли складання завершено, гачок, розташований на бічній частині, автоматично заблокує візок у складеному положенні (Мал. 11 A), попереджаючи його випадкове відкриття. Можна заблокувати задні колеса за допомогою стоянкового гальма таким чином, щоб можна було зручно притулити візок до вертикальної поверхні, щоб він стояв самостійно (Мал. 11 B).

АКСЕСУАРИ:

УВАГА: Описані надалі аксесуари можуть бути відсутніми у деяких варіантах цієї моделі. Уважно прочитайте інструкції до аксесуарів, наявних у придбаній Вами конфігурації виробу.

ДОЩОВИК

12. Візок комплектується зручним та легким дощовиком. Відкрийте дощовик та надягніть його на сонцезахисний капюшон, накриваючи їм увесь візок. Прикріпіть дощовик до передніх та бічних трубок візка за допомогою відповідної застібки-липучки (Мал. 12).

УВАГА: Будьте завжди дуже уважні при використанні накидки від дощу.

УВАГА: Не можна використовувати дощовик, якщо на прогулянковому візку немає сонцезахисного капюшона, оскільки дитина може задихнутися.

УВАГА: Якщо на візку закріплений дощовик, не залишайте дитину під сонцем - дитина може перегрітися.

СУМКА

13. Візок має зручний чохол для його транспортування (Мал. 13 A); відкрийте чохол та покладіть в нього візок, як зображено на малюнку 13 B.

РЕМІНЬ ДЛЯ ТРАНСПОРТУВАННЯ

14. Візок має ремінь для легкого транспортування візка, коли він не використовується (Мал. 14).

КРИПЛЕННЯ МАТРАЦИКА

Прикріпіть матрацик до сидіння візка, використовуючи накладку, що знаходиться ззаду, як зображено на мал. 15 (при двосторонньому використанні переверніть накладку, перш ніж прикріплювати). Пропустіть крізь отвори розділовий ремінь для ніг та плечові лямки, як зображено на мал. 16. Прикріпіть матрацик до спинки візка застібками-липучками, що знаходяться у верхній частині матрацика

УВАГА: використовуйте матрацик, лише якщо він правильно прикріплений до каркаса та якщо пристебнуті ремені

ГАРАНТІЯ

Гарантується відповідність виробу при нормальних умовах використання, передбачених у інструкції з експлуатації. Відтак, гарантія не буде діяти в разі ушкоджень, що з'явилися внаслідок неправильної експлуатації, зношення або випадкових подій. Про строк дії гарантії відповідності можна дізнатись з відповідних положень чинного національного законодавства країни, в якій придбано виріб, якщо вони передбачені.

BR INSTRUÇÕES DE USO

AVISO IMPORTANTE IMPORTANTE: LER COM ATENÇÃO E GUARDAR PARA EVENTUAIS CON- SULTAS.

ATENÇÃO: PARA EVITAR O PERIGO DE ASFIXIA, MANTER ESTE SACO PLÁSTICO LONGE DO ALCANCE DAS CRIANÇAS.

ADVERTÊNCIAS

- **ATENÇÃO:** Nunca deixe a criança sozinha, sem a supervisão de um adulto.
- **ATENÇÃO:** Antes do uso, certifique-se que todos os mecanismos de segurança estão corretamente ativados. Em particular, certifique-se que o carrinho de passeio está colocado na posição aberta, verificando se o pedal posterior está realmente bloqueado.
- **ATENÇÃO:** Mantenha

o freio de estacionamento acionado durante o carregamento e o descarregamento da criança.

- **ATENÇÃO:** Para evitar lesões durante abertura e fecho do produto, certifique-se que a criança está afastada.
- **ATENÇÃO:** Não deixe a criança brincar com este produto.
- **ATENÇÃO:** Este carrinho não pode ser usado por crianças menores de seis meses.
- **ATENÇÃO:** Utilize sempre o cinto de segurança. O uso da correia separadora de pernas e do cinto de segurança é indispensável para garantir a segurança de seu filho. Use sempre o cinto de segurança, incluindo a correia separadora de pernas.
- **ATENÇÃO:** Sempre utilize a tira entreper-

nas em combinação com o cinto abdominal.

• **ADVERTÊNCIAS:**

Este produto não pode ser utilizado para correr ou patinar.

• Este carrinho é destinado para crianças a partir de 6 até 36 meses de idade e com peso até 15 kg.

• **ATENÇÃO:** Assegure-se de que todos os dispositivos de travamento estejam acionados antes do uso.

• **ATENÇÃO:** Não pendure nenhum peso na alça do carrinho.

• **ATENÇÃO:** Este carrinho deve ser utilizado somente para o número de crianças para o qual foi projetado. Não transporte

mais de uma criança de cada vez.

• **ATENÇÃO:** Não podem ser utilizados acessórios não aprovados pelo fabricante.

• Não use o produto se qualquer um de seus componentes estiver em falta, rasgado ou danificado.

• Verifique, antes da montagem, se o produto e todos os seus componentes apresentam eventuais danos causados pelo transporte. Caso encontre algum componente danificado, não use o carrinho e mantenha-o fora do alcance das crianças.

• O produto deve ser montado exclusivamente por um adulto.

• Este produto deve ser manuseado exclusivamente por um adulto.

• Certifique-se que os usuários do carrinho de passeio conhecem o exato funcionamento deste.

• Não efetue operações de abertura e fechamento do carrinho de passeio com a criança em seu interior

• Enquanto efetua as operações de regulação, certifique-se

de que as partes móveis do carrinho de passeio não entram em contato com o corpo da criança.

- Não utilize este carrinho de passeio em escadas ou escadas rolantes: poderá perder subitamente o controle do mesmo.

- Tenha muito cuidado sempre que subir ou descer um degrau ou a calçada.

- Para evitar riscos de estrangulamento, não dê à criança objetos com cordões e mantenha-os fora do seu alcance.

- Se deixar o carrinho de passeio exposto ao sol durante muito tempo, espere que esfrie antes de colocar a criança nele. A exposição prolongada ao sol pode alterar a cor dos materiais dos tecidos.

- Não permita que outras crianças brinquem sem a vigilância de um adulto nas proximidades do carrinho ou que subam ou desçam do mesmo.

- Evite o contato do carrinho de passeio com água salgada, para prevenir a formação de ferrugem.

- Não use o carrinho de passeio na praia.

- **ATENÇÃO:** Quando não estiver sendo utilizado, mantenha o carrinho de passeio fora do alcance das crianças.

CONSELHOS DE LIMPEZA E MANUTENÇÃO

Este produto necessita de manutenção periódica. As operações de limpeza e manutenção devem ser feitas exclusivamente por um adulto.

LIMPEZA

O carrinho de passeio não dispõe de revestimento removível. Limpe as partes em tecido com uma esponja úmida e detergente neutro, consultando a etiqueta de composição do produto. Abaixo, são indicados os símbolos de lavagem e o respectivo significado:



Lavar à mão em água fria



Não utilize alvejante



Não secar na máquina



Não passar a ferro



Não limpar a seco

Limpe periodicamente as partes em plástico, com um pano úmido. Seque as partes em metal, após um eventual contato com água, para evitar a formação de ferrugem.

MANUTENÇÃO

Em caso de necessidade, lubrifique as partes móveis com óleo seco de silicone. Verifique periodicamente o estado de desgaste das rodas e mantenha-as limpas de pó e areia. Certifique-se que todas as peças de plástico que deslizam sobre tubos de metal estão limpas de pó, sujeira e areia, para evitar atritos que possam comprometer o correto funcionamento do carrinho de passeio. Mantenha o carrinho de passeio em local seco.

LISTA DE COMPONENTES

Verifique se possui todos os componentes para este modelo, antes de montar o produto. Se faltar alguma peça, contate o Serviço de atendimento ao Cliente da Chicco. Para montagem do produto não é necessário utilizar nenhuma ferramenta.

Para montar o produto, tem de dispor das seguintes peças:

- 1 carrinho de passeio
- 1 capota
- 1 bolsa para transporte
- 1 capa impermeável
- 1 almofada protetora de cintos.

ABERTURA

1. Abra o gancho de fecho (Fig. 1)
2. Abra o carrinho de passeio (Fig. 2)
3. Empurre a barra B (ver “componentes”) para baixo com o pé, como indicado na Fig. 3, até ouvir o “clique” do encaixe.
4. Para fixar a capota, prenda os cliques de plástico nos pinos de bloqueio, como mostrado na (Fig. 4A); depois gire para a frente e fixe o velcro localizado nos cantos traseiros (Fig. 4B).

ATENÇÃO: A operação de fixação da capota deve ser feita em ambos os lados do carrinho de passeio. Certifique-se que ficou corretamente bloqueada.

REGULAGEM DO ENCOSTO

5. O encosto pode ser ajustado em 2 posições. Depois de soltar os botões do encosto (Fig. 5 A), abra os zíperes laterais do encosto (Fig. 5 B).

ATENÇÃO: com o peso da criança, a operação pode tornar-se mais difícil. Recomendamos que ajuste o encosto sem a criança a bordo.

FREIOS

As rodas de trás têm um par de freios que agem simultaneamente em ambas as rodas de trás, através do pedal.

6. Para frear o carrinho de passeio, pressione para baixo a alavanca localizada na roda traseira, conforme mostrado na (Fig. 6).

ATENÇÃO: depois de acionar a alavanca dos freios, certifique-se que estes estão corretamente acionados em ambas as rodas de trás.

ATENÇÃO: Use sempre o sistema de freios quando estiver parado. Nunca deixe o bebê sem vigilância de um adulto.

ATENÇÃO: Nunca deixe o carrinho de passeio em um plano inclinado com a criança no seu interior, mesmo que o sistema de freios esteja acionado.

ATENÇÃO: Os freios não garantem frenagens perfeitas em superfícies muito íngremes. Para desbloquear o sistema de freios, empurre para cima a alavanca situada na roda de trás.

RODAS DA FRENTE DIRECIONÁVEIS

As rodas da frente do carrinho de passeio são direcionáveis.

7. Para fazer com que as duas rodas fiquem livres para girar, levante a alavanca localizada entre as duas rodas (fig. 7). Use as rodas livres em superfícies lisas. Para bloquear as rodas, coloque a alavanca em posição alta.

ATENÇÃO: as rodas direcionáveis permitem o manuseio mais fácil do carrinho de passeio; em terrenos irregulares é aconselhável usar as rodas bloqueadas para garantir maior estabilidade (pisos de pedras, terra batida, etc.)

ATENÇÃO: ambas as rodas devem estar simultaneamente bloqueadas ou desbloqueadas.

CINTO DE SEGURANÇA

8. Todos os carrinhos de passeio estão equipados com cintos de 5 pontos.

Depois de instalar a criança no carrinho de passeio, aperte o cinto de segurança (fig. 8A), fazendo passar primeiro os dois ganchos (A) na presilha das tiras (B) e, depois, coloque-os na fivela (C); regule a altura das tiras dos ombros para fazê-las encaixar nos ombros da criança. Certifique-se que o cinto está sempre corretamente fechado (Fig. 8B). Para abrir o cinto abdominal, pressione e puxe os dois ganchos laterais.

Aperte sempre os cintos de segurança, usando a correia separadora de pernas. Certifique-se que o cinto está sempre corretamente fechado.

ATENÇÃO: Para garantir a segurança da criança é indispensável usar sempre o cinto de segurança.

FECHO

ATENÇÃO: Realize esta operação certificando-se que a criança ou, eventualmente, outras crianças estão devidamente afastadas. Certifique-se que, nestas fases, as partes móveis do carrinho de passeio não entram em contato com o corpo da criança.

9. Depois de recolher a capota, para fechar o carrinho de passeio, desengate o sistema de segurança 1 (ver “componentes”), puxando-o simultaneamente para você e para cima, para desbloquear completamente o dispositivo de segurança (Fig. 9 A).

ATENÇÃO: O carrinho de passeio está equipado com um segundo dispositivo de segurança para impedir que se feche acidentalmente. Não tente

fechar o carrinho de passeio sem desbloquear o sistema de segurança 2 (ver “Componentes”).

Para desbloquear o segundo dispositivo de segurança, pressione o pedal vermelho, conforme ilustrado na Fig. 9 B.

10. Empurre para a frente as alças, dobrando o carrinho até que este se feche completamente (Fig. 10).

11. Depois de o carrinho de passeio estar completamente fechado, o gancho lateral bloqueia-o automaticamente na posição fechada (veja a fig. 11), para evitar que o carrinho se abra acidentalmente. É possível bloquear as rodas de trás, usando o freio de estacionamento, para poder apoiar facilmente o carrinho de passeio em uma superfície vertical e mantê-lo de pé sozinho (Fig. 11 B).

ACESSÓRIOS:

ATENÇÃO: Algumas versões do produto podem não estar equipados com os acessórios indicados aqui. Leia atentamente as instruções relativas aos acessórios disponíveis na configuração que adquiriu.

CAPA IMPERMEÁVEL

12. O carrinho de passeio tem como acessório uma capa impermeável leve e prática. Abra a capa e coloque-a sobre a capota, cobrindo todo o carrinho de passeio. Fixe a capa aos tubos dianteiros e laterais do carrinho com o velcro próprio para isso (Fig. 12).

ATENÇÃO: Tenha máxima atenção com o uso da capa impermeável.

ATENÇÃO: A capa impermeável não pode ser usada em carrinhos de passeio que não disponham de capota, pois pode provocar a asfixia da criança.

ATENÇÃO: Nunca deixe a criança no carrinho de passeio, exposto ao sol, com a capa impermeável montada, para evitar o risco de aquecimento excessivo.

BOLSA

13. O carrinho de passeio inclui uma prática bolsa para transporte (Fig. 13 A); abra a bolsa e coloque o carrinho conforme indicado na figura 13 B.

AIÇA PARA TRANSPORTE

14. O carrinho de passeio está equipado com uma correa de transporte para poder transportá-lo facilmente quando não estiver sendo usado (Fig. 14).

FIXAÇÃO DO FORRO

Fixe o forro ao assento do carrinho de passeio usando a aba situada na traseira, conforme ilustrado na Fig. 15 (no uso “double face” vire novamente a aba antes da fixação). Faça passar, através das argolas, a tira entrepernas

e as tiras dos ombros, conforme mostrado na Fig. 16. Fixe o forro ao encosto do carrinho de passeio através dos velcros situados na parte superior do colchão.

ATENÇÃO: use o forro apenas se estiver corretamente fixado à estrutura e com os cintos apertados

GARANTIA

O produto tem garantia contra qualquer defeito de conformidade, verificado em condições normais de uso, de acordo com o disposto nas instruções de utilização. A garantia não poderá, portanto, aplicar-se quanto a danos no produto provocados por uso impróprio, desgaste ou acidente. O prazo de validade da garantia sobre defeitos de conformidade remete-se para as disposições específicas das normas nacionais aplicáveis no país de aquisição, se for o caso.

إرشادات الاستخدام AR

تحذير مهم

مهم: احتفظ بهذه التعليمات للرجوع إليها مستقبلاً.

تحذير: قبل الاستعمال، قم بإزالة كافة الأكياس البلاستيكية وخامات التغليف، وأبعدها عن متناول الأطفال.

تحذيرات

- تحذير: لا تترك طفلك دون مراقبة أبداً.
- تحذير: تأكد من تعشيق كافة أجهزة التأمين قبل الاستخدام. تأكد بشكل خاص أن عربة الأطفال مؤمنة في الوضع المفتوح من خلال التأكد أن جهاز التأمين الخلفي مؤمن بشكل فعلي.
- تحذير: لتجنب التعرض لإصابات، احرص على إبعاد الطفل أثناء فتح هذا المنتج أو طيه.
- تحذير: لا تسمح لطفلك باللعب بهذا المنتج.
- تحذير: لا تتناسب وحدة المقعد مع الأطفال تحت سن 6 أشهر.
- تحذير: يجب استعمال نظام تثبيت الطفل دائماً يلزم استعمال الحزام الفاصل للسائقين وأحزمة الأمان لضمان سلامة طفلك. يجب دائماً استعمال حزام الأمان وحزام الحوض معاً.
- تحذير: لا تستعمل هذا المنتج للركض أو التزحلق.
- عربة الأطفال مخصصة للأطفال من سن 6 أشهر وحتى 36 شهراً، وحتى وزن 15 كجم.
- يجب تعشيق تجهيزة الكبح عند وضع الأطفال في المقاعد أو رفعهم منها.
- تعليق أية أوزان على المقابض و/أو على مسند الظهر و/أو على جوانب عربة الأطفال يؤدي إلى اختلال توازنها.
- لا تنقل أكثر من طفل واحد في المرة الواحدة.
- لا تستعمل ملحقات أو قطع غيار أو أجزاء أخرى لم يتم توريدها/اعتمادها من الجهة الصانعة/الموزع.
- لا تستعمل هذا المنتج إذا كان أي من أجزائه مكسوراً أو مزقاً أو ناقصاً.
- قبل التجميع، تحقق من عدم حدوث تلفيات بالمنتج أو بأي من أجزائه أثناء النقل. في حالة

وجود تلفيات، لا تستخدمه واحفظه بعيداً عن متناول الأطفال.

- يجب تجميع المنتج بمعرفة شخص بالغ.
- يقتصر استخدام هذا المنتج على البالغين فقط.
- تأكد أن الشخص الذي يستخدم عربة الأطفال على علم بكيفية استعمالها بطريقة آمنة.
- لا حاول فتح عربة الأطفال أو غلقها بينما الطفل جالس بها.
- أثناء القيام بعمليات التعديل هذه، تأكد أن الأجزاء المتحركة في عربة الأطفال لا تلامس جسم الطفل.
- لا تستخدم عربة الأطفال على السلالم أو السلالم المتحركة مطلقاً: فقد تفقد السيطرة على عربة الأطفال.
- انتبه دائماً أثناء صعود درجات السلم أو الأرصفة أو عند النزول منها.
- لتجنب جميع مخاطر الاختناق، لا تقم أبداً بإعطاء الطفل أشياء مربوطة بأحبال أو أسلاك، ولا تترك أشياء من هذا القبيل في متناولها.
- إذا تركت عربة الأطفال معرضة لأشعة الشمس المباشرة لفترة طويلة، فيجب عليك تركها تبرد قبل وضع طفلك فيها. قد يؤدي تعرض عربة الأطفال لأشعة الشمس المباشرة لوقت طويل إلى شحوب لون خاماتها وأقمشتها.
- لا تترك أطفال آخرون يلعبون دون مراقبة بالقرب من عربة الأطفال أو يتسلقوا عليها.
- تجنب ملامسة عربة الأطفال للماء المالح. فقد يؤدي ذلك إلى تكون الصدأ.
- لا تستعمل عربة الأطفال على الشاطئ.
- يجب الاحتفاظ بعربة الأطفال بعيداً عن متناول الأطفال. في حالة عدم استخدامها.

نصائح حول التنظيف والصيانة

يحتاج هذا المنتج إلى صيانة دورية. ويجب أن يقوم شخص بالغ بعمليات التنظيف والصيانة.

التنظيف

لا يمكن إزالة الغطاء. قم بتنظيف جميع الأجزاء القماشية بقطعة مبللة ومنظف متعادل. لتنظيف الأجزاء القماشية، يجب الرجوع إلى ملصقات العناية لمعرفة الإرشادات المعنية. جِّد أدناه رموز التنظيف ومعانيها:

العجلات الأمامية الحرة

العجلات الأمامية على عربة الأطفال هذه تدور حول محورها.

7. لجعل العجلات تدور حول محورها، اخفض الذراع الموجود بين العجلتين الأماميتين (شكل 7)، تستعمل العجلات الحرة على الأسطح الناعمة. لثبيت العجلات، ارفع الذراع.

تحذير: العجلات الحرة تيسر توجيه عربة الأطفال. يُنصح باستعمال العجلات في الوضعية الثابتة على الأرضيات غير المستوية لضمان الاتزان الجيد (على الأسطح الحصوية، الطرق غير الممهدة، وغيرها). تحذير: يجب دائماً تأمين أو تحرير أفضال العجلتين في وقت واحد.

أحزمة الأمان

8. جميع عربات الأطفال مشتملة على أحزمة أمان خماسية نقاط التثبيت.

بعد وضع الطفل في عربة الأطفال، قم بتثبيت الأشرطة (شكل 8A) من خلال تمرير الشوكتين (B) أولاً داخل فتحة شريط الأكتاف (A) ثم تركيبهما داخل القفل (C)، اضبط ارتفاع أشرطة الأكتاف بحيث تتناسب مع أكتاف طفلك، تأكد أن الأحزمة مربوطة دائمة على نحو سليم (شكل 8B)، لفك شريط الخصر، اضغط شعب الشوكة الجانبية واسحبها.

احرص دائماً على ربط أحزمة الأمان باستخدام الحزام الفاصل للسائقين. تأكد من تركيب أشرطة الحزام بشكل صحيح.

تحذير: يجب دائماً ربط أحزمة الأمان لضمان التامين الكامل لطفلك.

كيفية غلق المقعد

تحذير: عند فتح العربة، تأكد من وقوف طفلك أو الأطفال الآخرين على مسافة آمنة منها. خلال هذه المراحل، يجب التأكد أن الأجزاء المتحركة في عربة الأطفال لن تتلامس مع جسم الطفل.

9. لغلاق عربة الأطفال، اسحب مظلة الشمس للخلف، وحرر نظام الأمان 1 (انظر "الأجزاء") من خلال سحبه لأعلى وبإجهاك لتحرير نظام القفل بشكل كامل (شكل 9A).

تحذير: تشتمل عربة الأطفال على نظام قفل ثاني لمنع الغلق المفاجئ؛ لا حاول غلق عربة الأطفال دون تحرير نظام الأمان 2 (انظر "الأجزاء").

لتحرير نظام الأمان المعني، اضغط على الدواسة الحمراء الموضحة في الشكل 9B.

10. ادفع المقابض للأمام واطو عربة الأطفال حتى تنغلق تماماً (شكل 10).

11. عندما تنغلق عربة الأطفال، يقوم جهاز التأمين بجانب عربة الأطفال أوتوماتيكياً بتأمينها على وضع الغلق (شكل 11A)، ما يمنع الفتح المفاجئ لعربة الأطفال. يمكن تأمين العجلات الخلفية باستخدام مكبح الإيقاف بحيث يتسنى وضع عربة الأطفال في مواجهة الأسطح الرأسية بشكل سهل وجعلها تقف بنفسها (شكل 11B).

الملحقات:

تحذير: ليس بالضرورة أن تتوفر الملحقات المذكورة بأسفل مع بعض طرازات المنتج. يُرجى قراءة التعليمات بعناية حول الملحقات المتوفرة للموديل الذي تم شراؤه.

الغطاء الواقي من المطر

12. تشتمل عربة الأطفال على غطاء واقٍ من المطر سهل الاستعمال وخفيف. افتح الغطاء وركبه على السقف لتغطية عربة الأطفال بالكامل. قم بتثبيت الغطاء على الأنايب الأمامية والجانبية بعربة الأطفال باستخدام أشرطة فيلكرو المعنية (شكل 12).

تحذير: انتبه بشكل خاص عند استخدام الغطاء الواقي من المطر. تحذير: لا يمكن استخدام الغطاء الواقي من المطر بعربة الأطفال غير المزودة بسقف. حيث قد يؤدي ذلك إلى الاختناق.

يتم الغسل يدويًا بماء بارد



لا تستعمل مبيّض



لا تقم بالتجفيف باستخدام مجفف كهربائي



لا تقم بالكى



لا تقم بالتنظيف الجاف



نظّف الأجزاء البلاستيكية بصفة دورية باستخدام قطعة قماش ناعمة ومبللة. احرص دائماً على تجفيف الأجزاء المعدنية، وذلك لتفادي تكون الصدأ في حالة ملامسة مهد الطفل المطوي للماء.

الصيانة

لا تقم بتزييق الأجزاء المتحركة إلا عند الحاجة، وذلك باستعمال طبقة خفيفة من مادة تزييق سيليكون. راقب حالة العجلات بصفة دورية، وحافظ على نظافتها من الغبار والرمال. لتجنب الاحتكاك الذي قد يعيق التحريك السليم لعربة الأطفال، تأكد من نظافة جميع الأجزاء البلاستيكية المحاذية للشاسيه المعدني وخلوها من الغبار أو الانساعات أو الرمال. يجب الاحتفاظ بعربة الأطفال في مكان جاف.

طريقة فتح عربة الأطفال

1. حرر لسان الغلق (شكل 1)
 2. افتح عربة الأطفال (شكل 2)
 3. ادفع القضيب B (انظر "الأجزاء") لأسفل بقدمك كما هو موضح في الشكل 3، إلى أن تسمع صوت القفل "كليك".
 4. لتأمين السقف، قم بتثبيت المشابك البلاستيكية بالخوابير الخاصة بها كما هو موضح بالشكل 4A، ثم قم بتدويره للأمام و قم بتثبيت قفل فيلكرو على الأركان الخلفية (شكل 4B).
- تحذير: يجب تثبيت السقف على كلا جانبي عربة الأطفال. تحقق من إحكام تثبيت السقف في موضعه.

كيفية ضبط مسند الظهر

5. يمكن ضبط مسند الظهر على وضعين. بعد فك الأزرار بمسند الظهر (شكل 5 A)، افتح السحابات على جوانب مسند الظهر (شكل 5B).
- تحذير: وقد يتسبب وزن طفلك في جعل هذه العملية صعبة إلى حد ما. قم بضبط مسند الظهر دون تواجد طفلك داخل عربة الأطفال.

المكابح

تشتمل العجلتين الخلفيتين على مكابح مترابطة يمكن استخدامها في نفس الوقت على العجلتين الخلفيتين باستخدام دواسة واحدة فقط.

6. لكبح عربة الأطفال، اضغط لأسفل على الذراع الموجود بالعجلة الخلفية كما هو موضح بالشكل 6.

تحذير: بعد تفعيل دراع الكبح، تأكد أن المكابح معشقة بشكل سليم على مجموعتي العجلات الخلفية.

تحذير: يجب دائماً استعمال المكابح عند إيقاف عربة الأطفال. لا تترك الطفل وحده دون مراقبة.

تحذير: لا تترك عربة الأطفال أبداً على سطح منحدر والطفل بداخلها، حتى في حالة استخدام المكابح.

تحذير: لا توفر المكابح الكبح المثالي على الأسطح المنحدرة بشدة. لتحرير المكابح، ادفع الذراع بالعجلة الخلفية لأعلى.

تحذير: عند تركيب الغطاء الواقي من المطر بعربة الأطفال، فتجنب تعريضها لأشعة الشمس المباشرة والطفل بداخلها. نظرا للارتفاع المتزايد في درجة الحرارة.

الحقيبة

13. تشتمل عربة الأطفال على حقيبة عملية لحملها في الجوار (شكل 13 A). افتح الحقيبة وقم بتركيب عربة الأطفال بداخلها كما هو موضح بالشكل 13 B.

شريط الحمل

14. تشتمل عربة الأطفال على شريط حمل لتسهيل عملية حملها في حالة عدم استعمالها (شكل 14).

تثبيت الوسادة

قم بتثبيت الوسادة بعربة الأطفال باستخدام الغطاء الخلفي كما هو موضح بالشكل 15 (للاستخدام على الوجهين، اقلب الغطاء قبل التثبيت). مرر الحزام الفاصل للساقين وأشرطة الكتف عبر الفتحات كما هو موضح بالشكل 16. قم بتثبيت الوسادة بمسند ظهر عربة الأطفال باستخدام أشرطة فيلكرو على قمة الوسادة
تحذير: استخدم الوسادة فقط في حالة تثبيتها على نحو سليم بالهيكل بينما الأحزمة مربوطة

الضمان

هذا المنتج يشتمل على ضمان جودة عند الاستخدام في الظروف الاعتيادية كما هو موضح في تعليمات الاستخدام. لذلك لا يسري الضمان في حالة الأضرار الناتجة عن الاستخدام غير السليم أو التآكل أو الأحداث العارضة. للتعرف على فترة سريان ضمان الجودة، برجاء الرجوع إلى المواد الخاصة بذلك في القوانين المحلية السارية في بلد الشراء، في حالة وجودها

I ARTSANA S. P. A.
Via Saldarini Catelli, 1
22070 Grandate – Como – Italia
800-188 898
www.chicco.com

F ARTSANA FRANCE S.A.S.
17/19 Avenue De La Metallurgie
93210 Saint Denis La Plaine - France
0820 87 00 41 (0.12€/Ttc/Mn)
www.chicco.fr

D ARTSANA GERMANY GMBH
Borsigstrasse 1-3
D-63128 Dietzenbach-Deutschland
+49 6074 4950
www.chicco.de

GB ARTSANA UK Ltd.
2nd Floor
1 Imperial Place
Maxwell Road
Borehamwood
Hertfordshire - WD6 1JN
01623 750870 (office hours)
www.chicco.uk.com

E ARTSANA SPAIN S.A.U.
C/Industria 10
Pol. Industrial Urtinsa
Apartado De Correos 212 - E
28923 Alcorcon (Madrid)-Spain
902 117 093
www.chicco.es

P ARTSANA PORTUGAL S.A.
Rua Humberto Madeira, 9
2730-097 Queluz De Baixo Barcarena Portugal
21 434 78 00
800 20 19 77
www.chicco.pt

NL ARTSANA BELGIUM N.V.
Temselaan 5 B-1853 Strombeek - Bever
Belgium
+32 23008240
www.chicco.be

TR İthalatçı firma:
Artsana Turkey Bebek ve Sağlık Ürünleri A.Ş.
İçerenköy Mh. Erkut Sk. No:12 Üner Plaza K:12
Ataşehir İSTANBUL
Tel: 0 216 570 30 30
Üretici Firma: Artsana S.p.A.
Via Saldarini Catelli, 1
22070 Grandate (CO)-Italy
Tel: (+39) 031 382 111
Yetkili Servis:
Eser Puset Tamir ve Bakım Servisi Tic. Ltd. Şti.
Seyrantepe Mh. İspar İş Merkezi No:107 Kağıthane
İSTANBUL
Tel: 0 212 570 30 78

PL ARTSANA POLAND Sp.zo.o.
Aquarius, Ul. Polczyńska 31 A
01-377 Warszawa
+48 22 290 59 90
www.chicco.com

RUS Артсана С.п.А.
Виа Салдарини Кателли, 1
22070 Грандата (СО) - Италия
тел. (+39) 031 382 111
факс (+39) 031 382 400
www.chicco.com
часы работы: 8.30-17.30 (европейское
время)

ООО "Артсана Рус"
Россия 107150 Москва
4-й проезд Подбельского, дом 3, стр. 22
тел/факс (+7 495) 662 30 27
www.chicco.ru
часы работы: 9.30-18.00 (время
московское)

CH ARTSANA SUISSE S.A
Stabile la Punta Via Cantonale 2/b
6928 Manno (TI)-Svizzera
+41 (0)91 935 50 80
www.chicco.ch

BR ARTSANA BRASIL LTDA.
Rua Major Paladino, N° 128,
Galpão 18
São Paulo / Sp - Brasil
CEP 05307-000
+55 11 2246-2100
www.chicco.com.br

MX ARTSANA MEXICO S.A
Dec V. Ruben Dario 1015
Colonia Lomas De Providencia 44647
Guadalajara, Jalisco-Mexico
01800 702 8983
www.chicco.com.mx

AR ARTSANA ARGENTINA S.A.
Uruguay 4501
Victoria Cp(1644)
San Fernando- Buenos Aires-Argentina
0810-888-2442
www.chicco.com.ar

IN ARTSANA INDIA PRIVATE LIMITED,
7Th Floor, Tower B, Paras Twin Towers,
Golf Course Road, Sector 54
Gurgaon – 122002
Haryana, India
(+91)(124)(4964500)
www.chicco.in



ARTSANA S.p.A.
Via Saldarini Catelli, 1
22070 Grandate (CO) - Italy
Tel. (+39) 031 382 111
Fax (+39) 031 382 400
www.chicco.com

NOTE

A series of horizontal dotted lines for writing notes.

6-36



ARTSANA S.p.A. - Via Saldarini Catelli, 1 - 22070 Grandate (CO) - Italy
Tel. (+39) 031 382 111 - Fax (+39) 031 382 400 - www.chicco.com

